

Samofi 自动检重秤

生产过程中的高精度检重秤



德国技术



优势:

- 12寸TFT彩色触摸屏
- 电磁力补偿技术的传感器
- 操作者三级密码权限控制，防止非授权操作
- 显示界面中/英文可切换
- 高精度称重，速度最高可达300件/分钟
- 独特UPS断电可续功能
- 多种配置选项可选
- 可与生产线连线配套
- 生产线高度可调
- 丰富的软件应用，可集成到各种
- 生产IT环境

Samofi 自动检重秤设计用于生产过程中预包装产品的高精度自动检重。检测可靠稳定，可满足化学及食品医药行业的质量要求及GLP、GMP等规范认证要求。

◆ Samofi 自动检重秤适用于产量大的制药、日化和食品行业。采用德国单体电磁力补偿技术传感器，适用于不同速度和精度要求的自动检重应用。独特的称重台面与输送台面设计，保证了产品的快速通过和检测。

◆ Samofi 自动检重秤设计符合各种国际卫生标准，清洁更容易，适用于在制药、食品与日化行业使用。

◆ 12"的彩色触摸屏及工业PC，使生产过程可靠稳定。各种产品实时状态图表让生产动态得到直观反应。全中文操作、在线帮助系统让使用简单方便。

◆ 可根据用户生产现场要求，提供定制化的解决方案。

技术参数

参数	描述
外壳	AISI304(1.4301) 不锈钢
操作屏幕	12英寸TFT彩色触摸屏
传感器系统	电磁力传感器
读数	可选毛重、净重
操作显示	分类、产量、生产能力、统计图表、超大重量读数
操作模式	重量分选, 3或5类分级
防风罩	标准配置, 覆盖称重台面, 防止前、后、左、右、上侧的风对称重传感器的影响
三色报警灯	标准配置, 对于不同重量的产品, 用不同的颜色予以区分
USB接口	标准配置, 可导出产品单一数值或统计报告
自动回零设置	标准配置
程序控制皮带速度	标准配置
自控制功能, 错误报告, 诊断/维护对话	标准配置
断电时的数据存储	独特UPS断电可续功能
统计	可显示总体数值统计、饼图、折线图、分析报告
文档存储	标准配置
记忆存储	200个产品
用户可选程序对话语言	中文、英文
数据传输	TCP/IP
剔除装置	气吹式、推杆式(请在订购时注明)
收集箱材质	透明塑料、SUS304不锈钢(请在订购时注明)
电机	DC电机, IP65防护
压缩空气要求	3-8 bar, 气流量: 50升/小时
生产线高度	750-950mm可调整(增量50mm)或定制
地脚螺栓	不锈钢材质, 高度调节范围: +/- 25 mm
传输方向	从左向右或从右到左(面对显示器)
传感器限位保护	快速拆卸, 保证运输传感器高枕无忧
电气安装	遵循VDE0100/0113规程
电源要求	230VAC, 单相, N, PE, 50Hz
功率	200 W
使用温度	0 - 40 ° C
可选附件	外置打印机系统 产品包装长度和间距监控 剔除确认监控 产品导向杆 产品过渡板 开口检测监控 夹持机构

Samofi 自动检重秤

型号	Samofi 200	Samofi 300
量程	0 - 200 g	0 - 300
最小分辨率	0.01 g	0.01 g
传感器系统	电磁力传感器	电磁力传感器
生产能力 (根据产品, 通过率及使用环境不同而异)	最大300件/分钟12英寸	最大260件/分钟12英寸
操作屏幕尺寸	12英寸	12英寸
称重台面尺寸	见尺寸图	见尺寸图
滚轴直径	22 mm	22 mm
称重台面皮带材质	黄色PU带	黄色PU带
输入/输出传输方式	皮带	皮带

* 更多定制版本, 敬请垂询

尺寸图

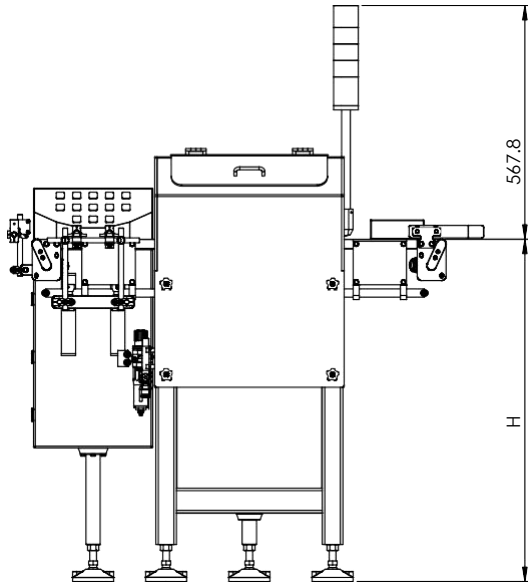

正视图

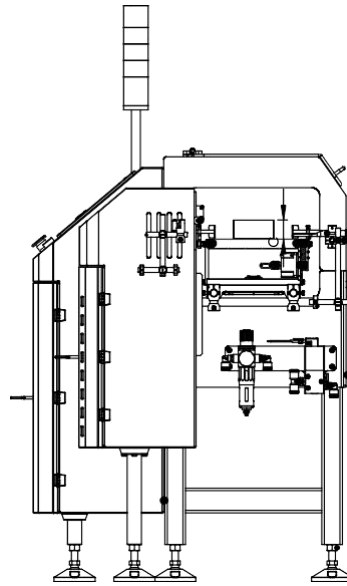

侧视图

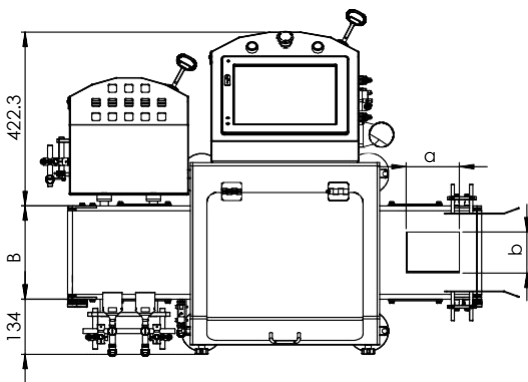

顶视图

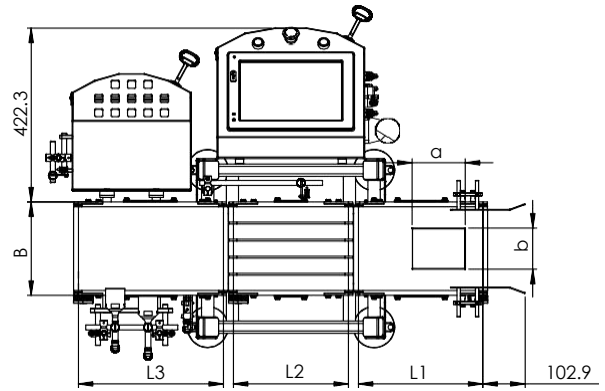

顶视图(无防风罩)

型号	台面宽度B	可选称重皮带长度L2	可选输送皮带长度L1/L3	台面高度H
Samofi 200	144	230/260/280/300	233/263/283/303/353	750-950可调整(增量50)
	185.5	230/260/280/300	233/263/283/303/353	750-950可调整(增量50)
	227	230/260/280/300	233/263/283/303/353	750-950可调整(增量50)
Samofi 300	144	230/260/280/300	233/263/283/303/353	750-950可调整(增量50)
	185.5	230/260/280/300	233/263/283/303/353	750-950可调整(增量50)
	227	230/260/280/300	233/263/283/303/353	750-950可调整(增量50)

所有尺寸为mm

订购信息

主机	描述
型号	描述
Samofi 200	自动检重秤, 最大量程200 g
Samofi 300	自动检重秤, 最大量程300 g
选项	
剔除选项: 气吹式	二选一, 含在自动检重秤主机中, 请在订购时注明
剔除选项: 推杆式	二选一, 含在自动检重秤主机中, 请在订购时注明
收集箱选项: 塑料透明材质	二选一, 含在自动检重秤主机中, 请在订购时注明
收集箱选项: SUS304材质	二选一, 含在自动检重秤主机中, 请在订购时注明
迷你水平尺	用于设备的整机调平, 以及称重台面与输送台面的过渡调节
产品导向杆	保证产品方向一致
产品过渡板	传送带之间的过渡板, 能保证产品在各个台面之间顺畅过渡
开口检测	检查产品包装盒是否密封完好
剔除确认监控	用于监控剔除是否正确实施
产品长度和间距监控	用于监控产品的产品间距
收集箱监控外置	用于监控收集箱是否装满
打印机系统	可打印各种报表
连续错误报警	产品连续出现重量偏差时报警
审计追踪	符合审计追踪功能要求(CFR Part 11法规)

Safino
SCIENTIFIC

北京:
北京市通州区通胡大街78号京贸中心
电话: 010-8088 6195 8952 0836

工厂:
河北省廊坊市香河经济开发区机器人产业港B2西区三层
电话: 0316-767 8688/89
售后服务: 0316-767 8691
E-mail:Safino919@163.com
www.Safino.com.cn
WWW.Safino.net.cn

销售
满先生
电话: 158 1106 1958

刘先生
电话: 135 2102 8496

宋先生
电话: 159 1089 0270

李先生
电话: 139 1007 8149

销售
方女士
电话: 171 1102 4272

张先生
电话: 159 3200 4759

张先生
电话: 139 1007 5946