

## 安装说明：

### TruStability® 电路板安装压力传感器

#### HSC 系列 — 高精度，补偿/放大

±1.6 mbar 至 ±10 bar | ±160 Pa 至 ±1 MPa | ±0.5 inH<sub>2</sub>O 至 ±150 psi  
数字或模拟输出

#### SSC 系列 — 标准精度，补偿/放大

±1.6 mbar 至 ±10 bar | ±160 Pa 至 ±1 MPa | ±0.5 inH<sub>2</sub>O 至 ±150 psi  
数字或模拟输出

#### 基本信息

TruStability® 高精度硅陶瓷 (HSC) 系列和标准精度硅陶瓷 (SSC) 系列属于压阻式硅压力传感器，能够进行数字或模拟输出，从而在指定的满量程压力和温度范围内读出压力。

这些传感器可测量绝压、表压或差压。绝压传感器使用内部真空参考值，其输出值与绝压成正比。表压传感器以大气压力作为参考值，其输出值与大气压力差成正比。差压传感器可测定两个压力端口之间的压力。

HSC 系列在 0 °C 至 50 °C [32 °F 至 122 °F] 的温度范围内进行校准；SSC 系列在 -20 °C 至 85 °C [-4 °F 至 185 °F] 的温度范围内进行校准。

TruStability® 压力传感器适用于无腐蚀性、非离子型气体，如空气和其他干燥气体。这些传感器带有一个可选功能，使其性能得到扩展，可测量压力范围在 40 mbar | 4 kPa | 20 inH<sub>2</sub>O 以上的无腐蚀性、非离子型液体压力。

#### 警示

带液体介质选项的传感器产品损坏（仅在 60 MBAR | 6 KPA | 1 PSI 及以上时可用）

- 确保液体介质仅应用于端口 1；端口 2 不兼容液体。
- 确保液体介质中不含微粒物质。所有 TruStability® 传感器均属于死端型设备。微粒物质会积聚在传感器内部，造成损坏或影响传感器输出。
- 建议放置传感器时让端口 1 方向朝下；这样放置可以降低系统中所有微粒物质进入或沉积在压力传感器内部的可能性。
- 确保液体介质干燥后不会产生残渣；残渣堆积在传感器内部可能影响传感器输出。死端型传感器清洗困难，并且去除残渣的效果有限。
- 确保液体介质与接液材料兼容。不兼容的液体介质会降低传感器的性能，还可能导致传感器故障。

如果未能遵守这些说明，则可能造成产品损坏。

表 1.

特性	最小值	最大值	单位
供电电压 ( $V_{\text{supply}}$ ) <sup>2</sup> :	-3.0	6.0	Vdc
储存温度	-40 [-40]	85 [185]	°C [°F]
焊接时间和温度:			
铅焊料温度 (SIP、DIP)	250 °C [482 °F] 下最多 4 秒		
回流焊峰值温度 (SMT)	250 °C [482 °F] 下最多 15 秒		

<sup>1</sup> 最大绝对额定值是设备在不受损的前提下能承受的最大限值。

<sup>2</sup> 不正确地使用供电电压或将错误的引脚接地都可能引起电气故障。

# HSC 系列 — 高精度, 补偿/放大

# SSC 系列 — 标准精度, 补偿/放大

F 期  
50044171

表 2. 环境规格

特性	参数
湿度: 仅适用于气体 (参见图 5 和图 6 中的“选项 N 和 D”) 液体介质 (参见图 5 和图 6 中的“选项 T 和 V”)	0% 至 95% 相对湿度, 非冷凝 端口 1 上 100% 冷凝或直接的液体介质
振动	MIL-STD-202G, 测试方法 204D, 环境条件 B (15 g, 10 Hz 至 2 Hz)
冲击	MIL-STD-202G, 测试方法 213B, 环境条件 C (100 g, 6 ms 持续时间)
寿命 <sup>1</sup>	至少 100 万次压力循环
回流焊	J-STD-020-D.1 湿度敏感等级 1 (在 $\leq 30^{\circ}\text{C}/85\%$ 的相对湿度条件下储存, 贮藏寿命无限长)

<sup>1</sup>使用寿命根据传感器在具体应用场合中的使用情况有所不同。

表 3. 接液材料<sup>1</sup>

元件	端口 1 (压力端口)	端口 2 (参考端口)
端口和外罩	高温聚酰胺	高温聚酰胺
基板	氧化铝陶瓷	氧化铝陶瓷
粘合剂	环氧树脂、硅树脂	环氧树脂、硅树脂
电子元件	陶瓷、硅、玻璃、焊料	硅、玻璃、金

<sup>1</sup>有关材质的详细信息, 请联系霍尼韦尔客户服务部。

表 4. HSC 系列和 SSC 系列模拟式操作规格

特性	最小值	典型值	最大值	单位
供电电压 ( $V_{\text{supply}}$ ) <sup>1, 2, 3</sup> : 压力范围 $\geq 60$ mbar : 4 kPa : 1 psi: 3.3 Vdc 5.0 Vdc 压力范围 $\leq 40$ mbar : 4 kPa : 20 inH <sub>2</sub> O: 3.3 Vdc 5.0 Vdc	3.0 4.75 3.27 4.95	3.3 5.0 3.3 5.0	3.6 5.25 3.33 5.05	Vdc
供电电流: 3.3 Vdc 5.0 Vdc	— —	2.1 2.7	2.8 3.5	mA
工作温度范围 <sup>4</sup> : HSC SSC	-20 [-4] -40 [-40]	— —	85 [185] 85 [185]	$^{\circ}\text{C}$ [ $^{\circ}\text{F}$ ]
补偿温度范围 <sup>5</sup> : HSC SSC	0 [-32] -20 [-4]	— —	50 [122] 85 [185]	$^{\circ}\text{C}$ [ $^{\circ}\text{F}$ ]
启动时间 (通电至数据准备就绪)	—	—	5	ms
响应时间	—	1	—	ms
限幅: 上限 下限	— 2.5	— —	97.5 —	%Vsupply
精度 <sup>6</sup>	—	—	$\pm 0.25$	%FSS BFSL <sup>8</sup>
输出分辨率	0.03	—	—	%FSS
方向敏感度 ( $\pm 1$ g) <sup>7, 9</sup> 压力范围 $\leq 40$ mbar : 4 kPa : 20 inH <sub>2</sub> O: 压力范围 $\leq 2.5$ mbar : 250 Pa : 1 inH <sub>2</sub> O:	— —	$\pm 0.1$ $\pm 0.2$	— —	%FSS

<sup>1</sup>根据所选的目录列表, 传感器可以是 3.3 Vdc 或 5.0 Vdc。

<sup>2</sup>传感器比率 (设备输出电压与供电电压成一定比例的能力) 在指定工作电压范围内实现。

<sup>3</sup>该系列传感器不带反极性保护。不正确地使用供电电压或将错误的引脚接地都可能引起电气故障。

<sup>4</sup>工作温度范围: 在该温度范围内, 传感器的输出值与压力成正比。

<sup>5</sup>补偿温度范围: 在该温度范围内, 传感器的输出值与规定性能限值内的压力成正比。

<sup>6</sup>精度: 指在温度为  $25^{\circ}\text{C}$  [ $77^{\circ}\text{F}$ ] 的条件下, 与压力范围内测得的输出值拟合的最佳拟合直线 (BFSL) 的最大输出偏差。包括因压力非线性、压力迟滞性和不可重复性造成的所有误差。

<sup>7</sup>方向敏感度: 由于位置变化或相对地球引力场的方向变化而引起的传感器偏移的最大变化。

<sup>8</sup>满量程 (FSS): 压力范围上限 (Pmax.) 和下限 (Pmin.) 处测得的输出信号之间的代数差。(参见图 5 和图 6, 了解范围。)

<sup>9</sup>压力范围处于 40 mbar : 4 kPa : 20 inH<sub>2</sub>O 以上时并无大碍。

# HSC 系列 — 高精度, 补偿/放大

# SSC 系列 — 标准精度, 补偿/放大

F 期  
50044171

表 5. HSC 系列和 SSC 系列数字式操作规格

特性	最小值	典型值	最大值	单位
供电电压 ( $V_{\text{supply}}$ ) <sup>1, 2, 3</sup> : 压力范围 $\geq 60$ mbar   6 kPa   1 psi: 3.3 Vdc 5.0 Vdc 压力范围 $\leq 40$ mbar   4 kPa   20 inH <sub>2</sub> O: 3.3 Vdc 5.0 Vdc	3.0 4.75 3.27 4.95	3.3 5.0 3.3 5.0	3.6 5.25 3.33 5.05	Vdc
供电电流: 3.3 Vdc 5.0 Vdc	— —	3.1 3.7	3.9 4.6	mA
工作温度范围 <sup>4</sup> : HSC SSC	-20 [-4] -40 [-40]	— —	85 [185] 85 [185]	°C [°F]
补偿温度范围 <sup>5</sup> : HSC SSC	0 [-32] -20 [-4]	— —	50 [122] 85 [185]	°C [°F]
启动时间 (通电至数据准备就绪)	—	—	3	ms
响应时间	—	0.46	—	ms
SPI/I <sup>2</sup> C 电压等级: 低 高	— 80	— —	20 —	%Vsupply
SDA/MISO、SCL/SCLK、SS 上拉电阻	1	—	—	kOhm
精度 <sup>6</sup>	—	—	$\pm 0.25$	%FSS BFSL <sup>8</sup>
输出分辨率	12	—	—	位
方向敏感度 ( $\pm 1$ g): <sup>7, 9</sup> 压力范围 $\leq 40$ mbar   4 kPa   20 inH <sub>2</sub> O: 压力范围 $\leq 2.5$ mbar   250 Pa   1 inH <sub>2</sub> O:	— —	$\pm 0.1$ $\pm 0.2$	— —	%FSS

<sup>1</sup>根据所选的目录列表, 传感器可以是 3.3 Vdc 或 5.0 Vdc。

<sup>2</sup>传感器比率 (设备输出电压与供电电压成一定比例的能力) 在指定工作电压范围内实现。

<sup>3</sup>该系列传感器不带反极性保护。不正确地使用供电电压或将错误的引脚接地都可能引起电气故障。

<sup>4</sup>工作温度范围: 在该温度范围内, 传感器的输出值与压力成正比。

<sup>5</sup>补偿温度范围: 在该温度范围内, 传感器的输出值与规定性能限值内的压力成正比。

<sup>6</sup>精度: 指在温度为 25 °C [77 °F] 的条件下, 与压力范围内测得的输出值拟合的最佳拟合直线 (BFSL) 的最大输出偏差。包括因压力非线性、压力迟滞性和不可重复性造成的所有误差。

<sup>7</sup>方向敏感度: 由于位置变化或相对地球引力场的方向变化而引起的传感器偏移的最大变化。

<sup>8</sup>满量程 (FSS): 压力范围上限 (Pmax.) 和下限 (Pmin.) 处测得的输出信号之间的代数差。(参见图 5 和图 6, 了解范围。)

<sup>9</sup>压力范围处于 40 mbar | 4 kPa | 20 inH<sub>2</sub>O 以上时并无大碍。

HSC 系列 — 高精度, 补偿/放大  
 SSC 系列 — 标准精度, 补偿/放大

F 期  
 50044171

图 1. DIP 封装尺寸图 (仅供参考: mm [in])

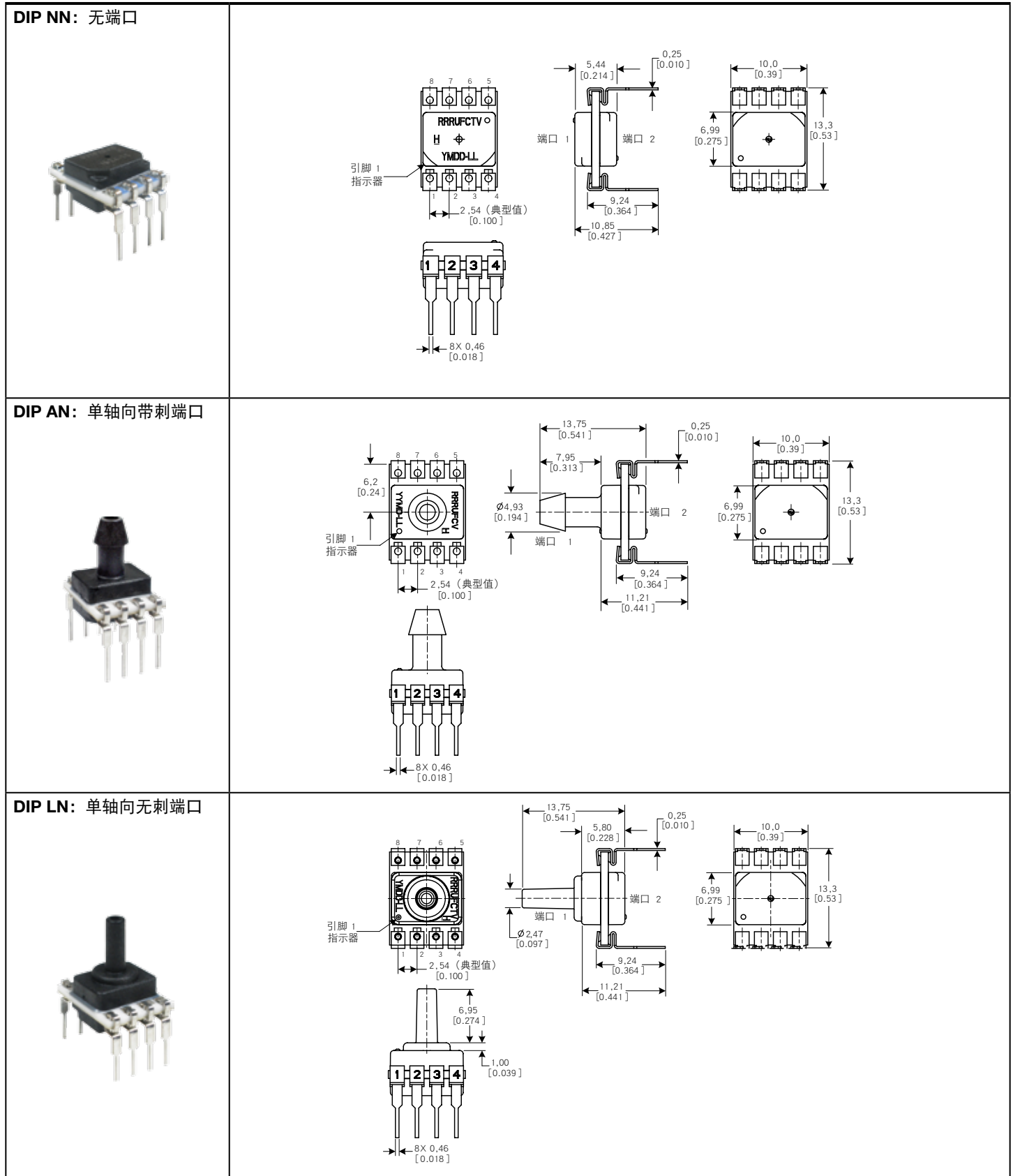

HSC 系列 — 高精度, 补偿/放大  
 SSC 系列 — 标准精度, 补偿/放大

F 期  
 50044171

图 1. DIP 封装尺寸图 (续)



图 1. DIP 封装尺寸图 (续)







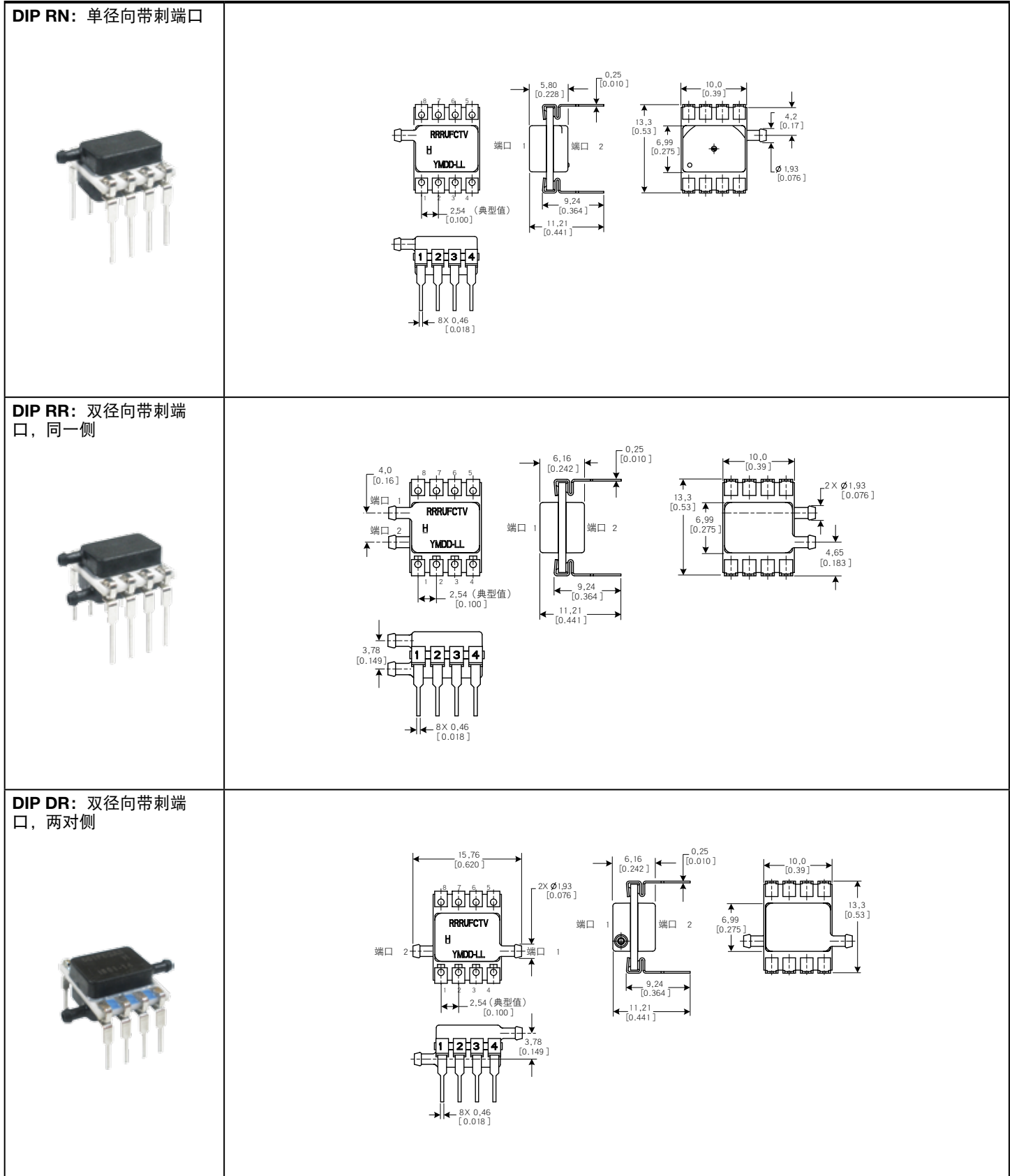

图 2. SMT 封装尺寸图 (仅供参考: mm [in])

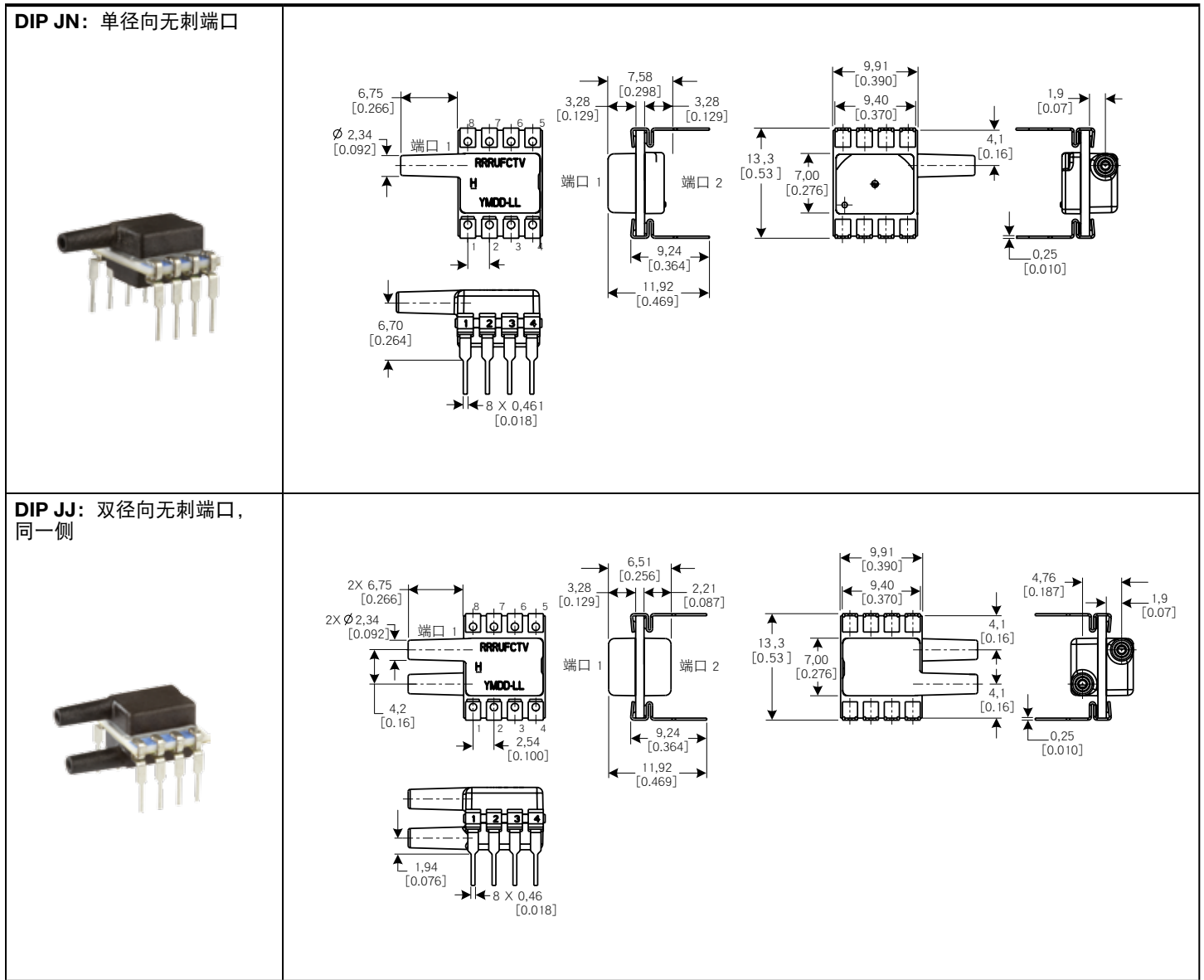
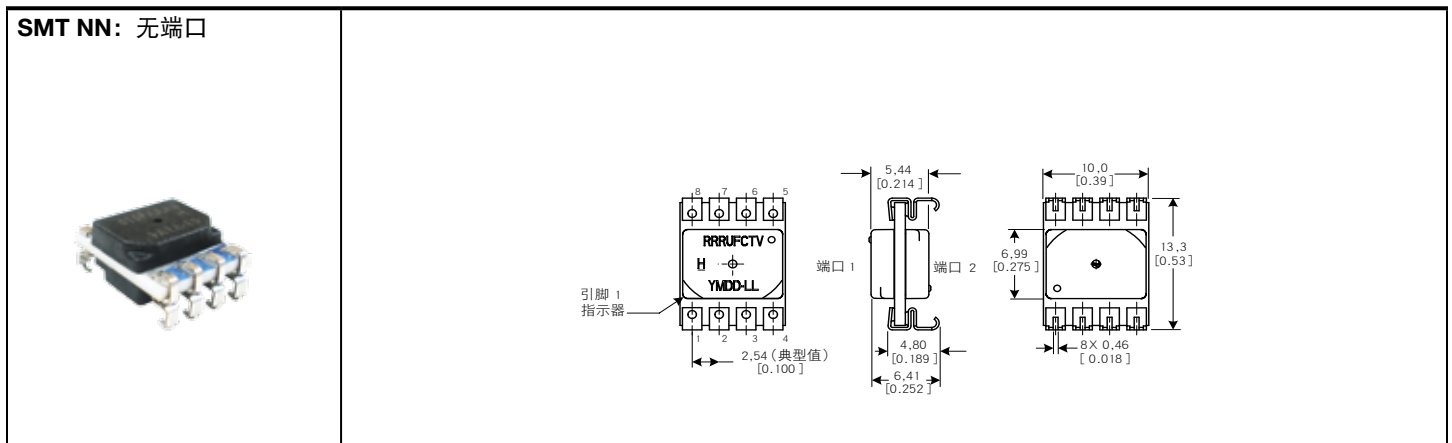

HSC 系列 — 高精度, 补偿/放大  
 SSC 系列 — 标准精度, 补偿/放大

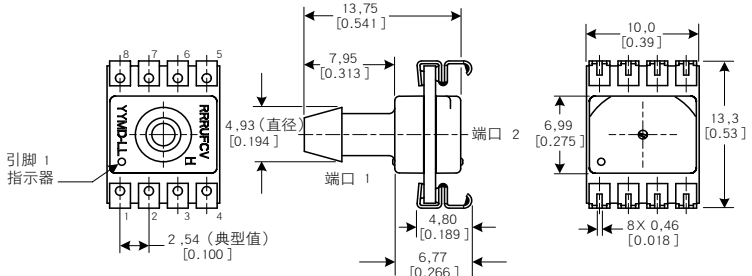
F 期  
 50044171

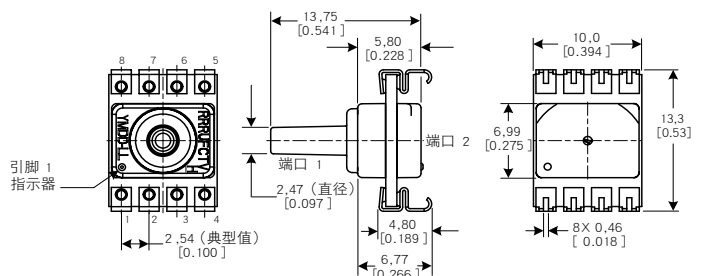
图 2. SMT 封装尺寸图 (续)

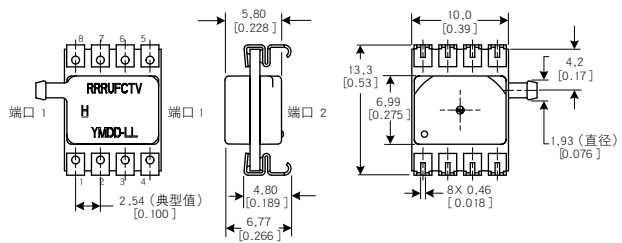
<p><b>SMT AN: 单轴向带刺端口</b></p> 	 <p>引脚 1 指示器</p> <p>4.93 (直径) [0.194]</p> <p>13.75 [0.541]</p> <p>7.95 [0.313]</p> <p>10.0 [0.39]</p> <p>6.99 [0.275]</p> <p>13.3 [0.53]</p> <p>2.54 (典型值) [0.100]</p> <p>4.80 [0.189]</p> <p>6.77 [0.266]</p> <p>8X 0.46 [0.018]</p> <p>端口 1</p> <p>端口 2</p>
<p><b>SMT LN: 单轴向无刺端口</b></p> 	 <p>引脚 1 指示器</p> <p>13.75 [0.541]</p> <p>5.80 [0.228]</p> <p>10.0 [0.394]</p> <p>6.99 [0.275]</p> <p>13.3 [0.53]</p> <p>2.54 (典型值) [0.100]</p> <p>4.80 [0.189]</p> <p>6.77 [0.266]</p> <p>8X 0.46 [0.018]</p> <p>端口 1</p> <p>端口 2</p> <p>2.47 (直径) [0.097]</p>
<p><b>SMT RN: 单径向带刺端口</b></p> 	 <p>端口 1</p> <p>5.80 [0.228]</p> <p>10.0 [0.39]</p> <p>13.3 [0.53]</p> <p>6.99 [0.275]</p> <p>4.2 [0.17]</p> <p>1.93 (直径) [0.076]</p> <p>2.54 (典型值) [0.100]</p> <p>4.80 [0.189]</p> <p>6.77 [0.266]</p> <p>8X 0.46 [0.018]</p> <p>端口 1</p> <p>端口 2</p>



HSC 系列 — 高精度, 补偿/放大  
 SSC 系列 — 标准精度, 补偿/放大

F 期  
 50044171

图 2. SMT 封装尺寸图 (续)



图 3. SIP 封装尺寸图 (仅供参考: mm [in].)



**HSC 系列 — 高精度, 补偿/放大**  
**SSC 系列 — 标准精度, 补偿/放大**

F 期  
**50044171**

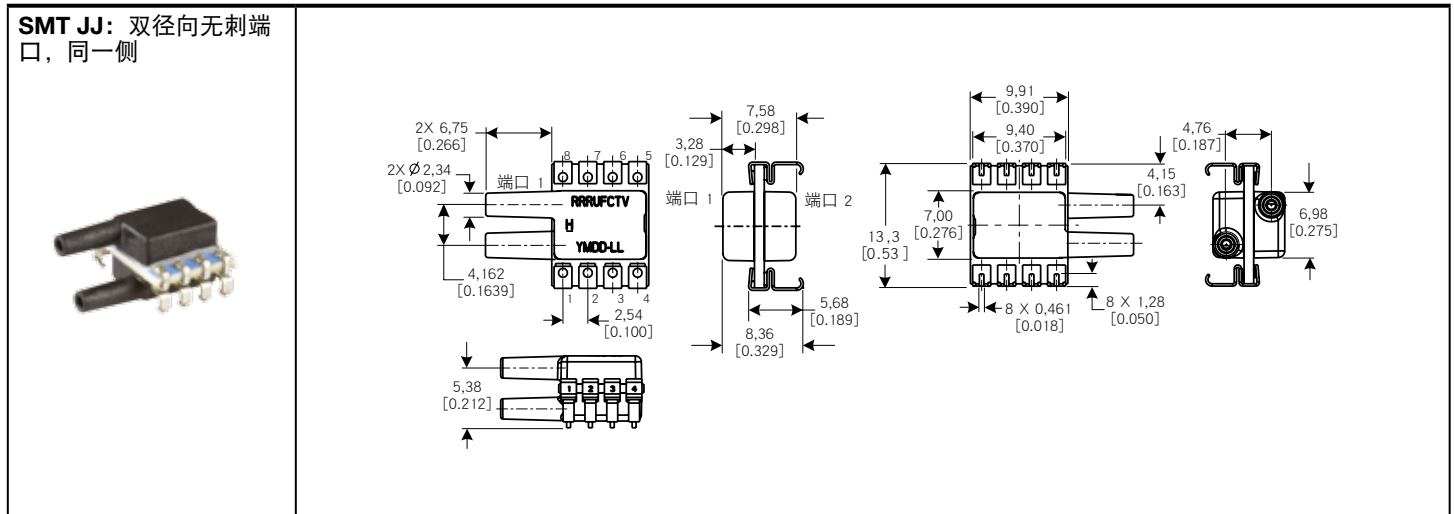
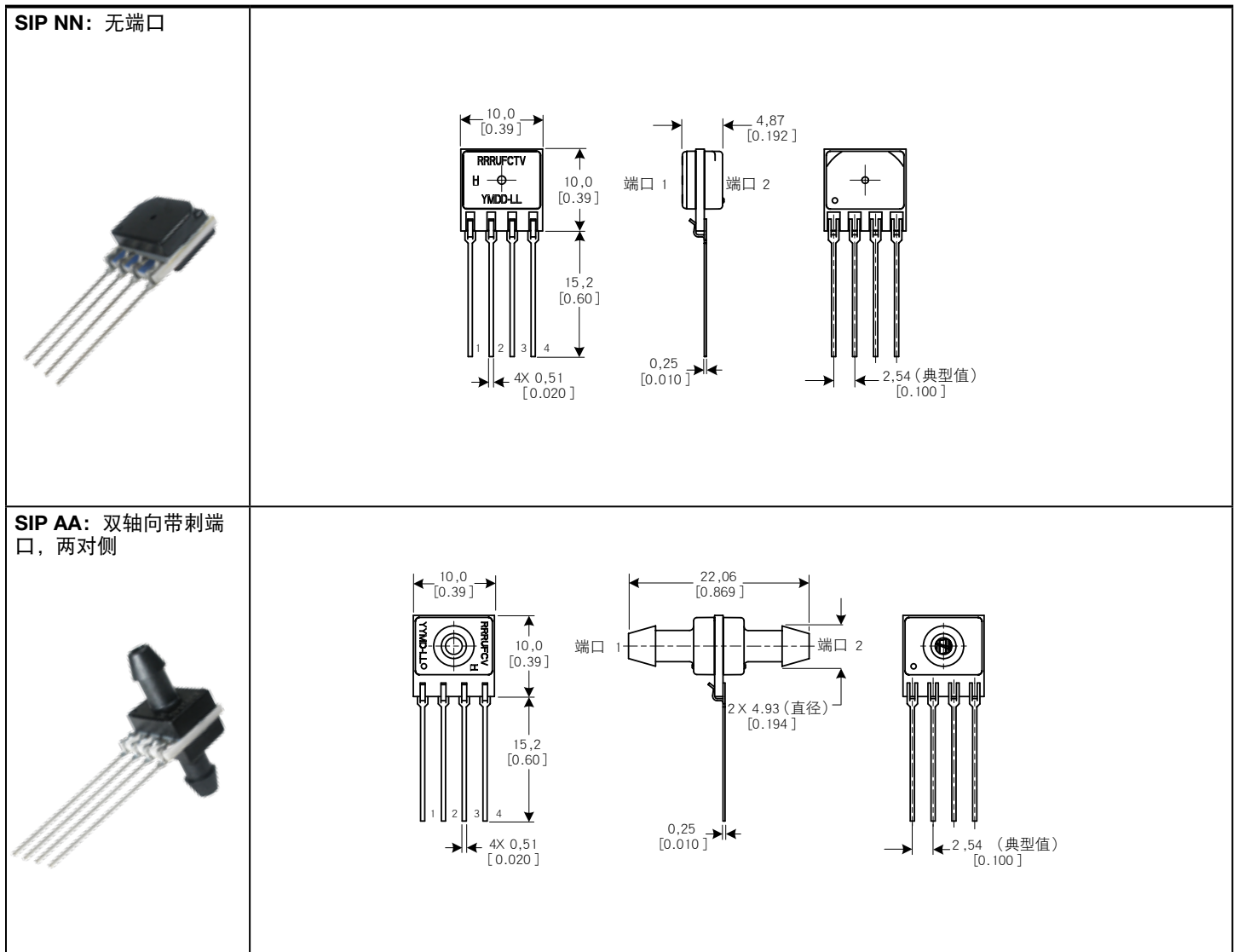
图 3. SIP 封装尺寸图 (续)

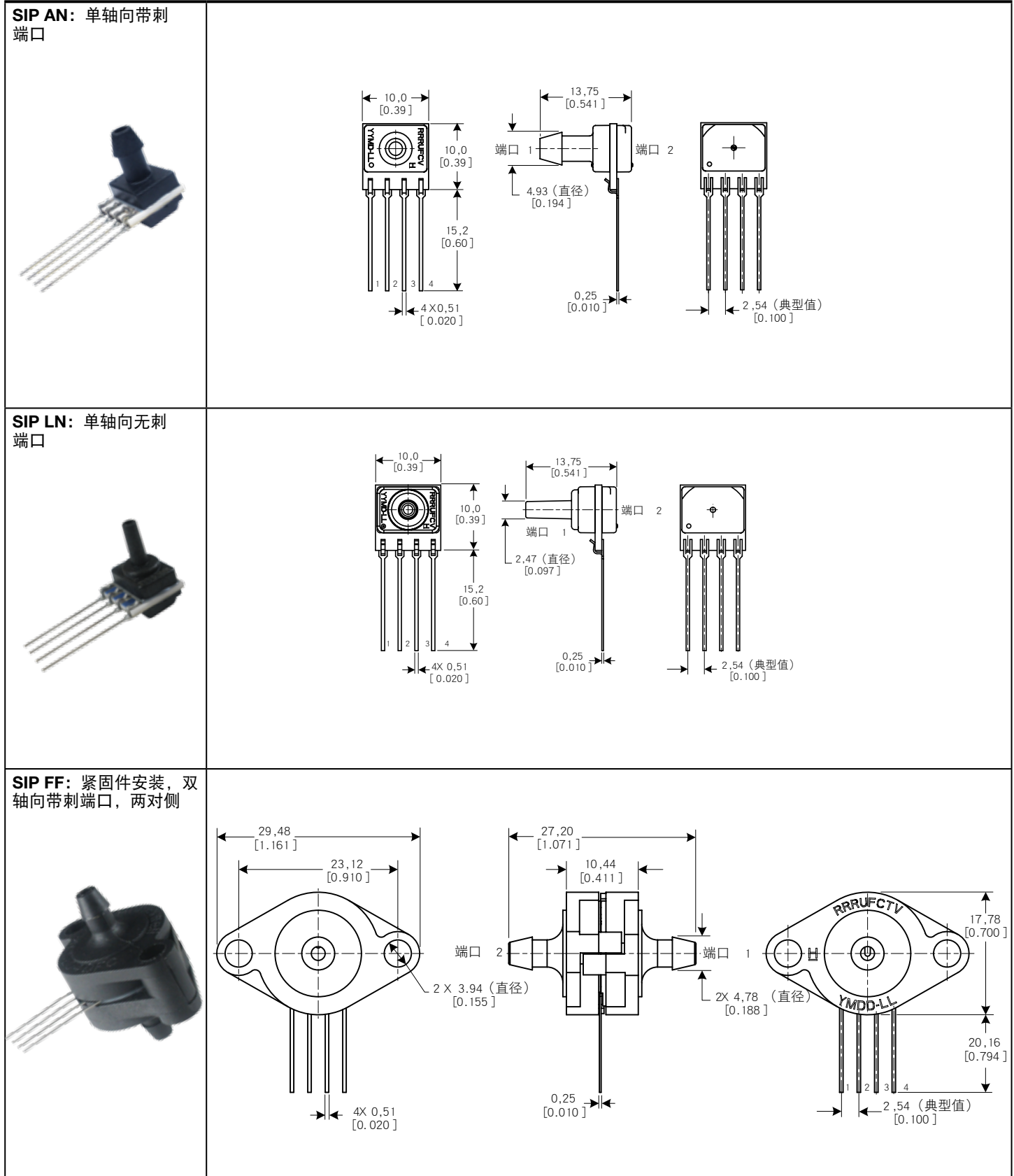

HSC 系列 — 高精度, 补偿/放大  
 SSC 系列 — 标准精度, 补偿/放大

F 期  
 50044171

图 3. SIP 封装尺寸图 (续)

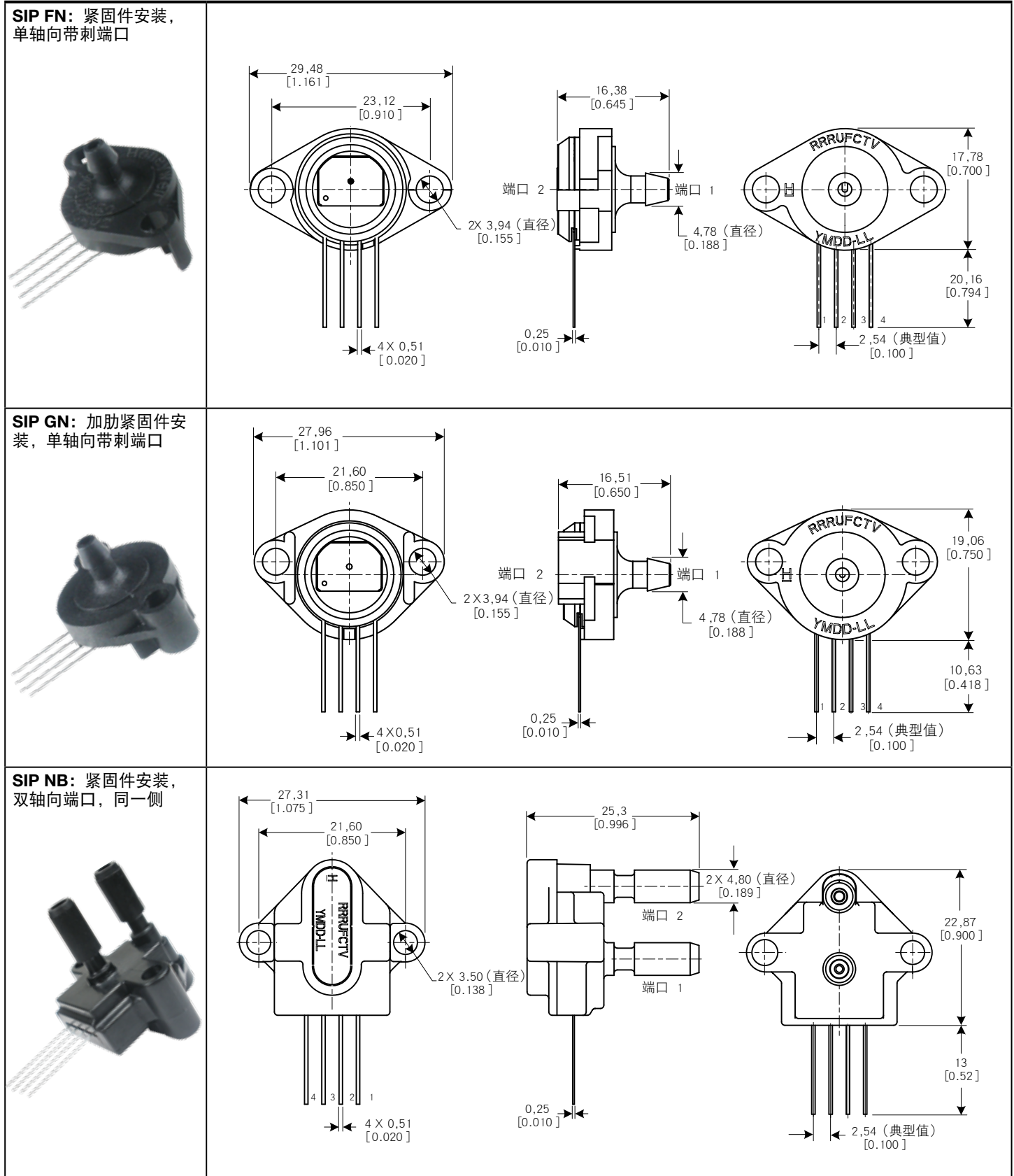

HSC 系列 — 高精度, 补偿/放大  
 SSC 系列 — 标准精度, 补偿/放大

F 期  
 50044171

图 3. SIP 封装尺寸图 (续)

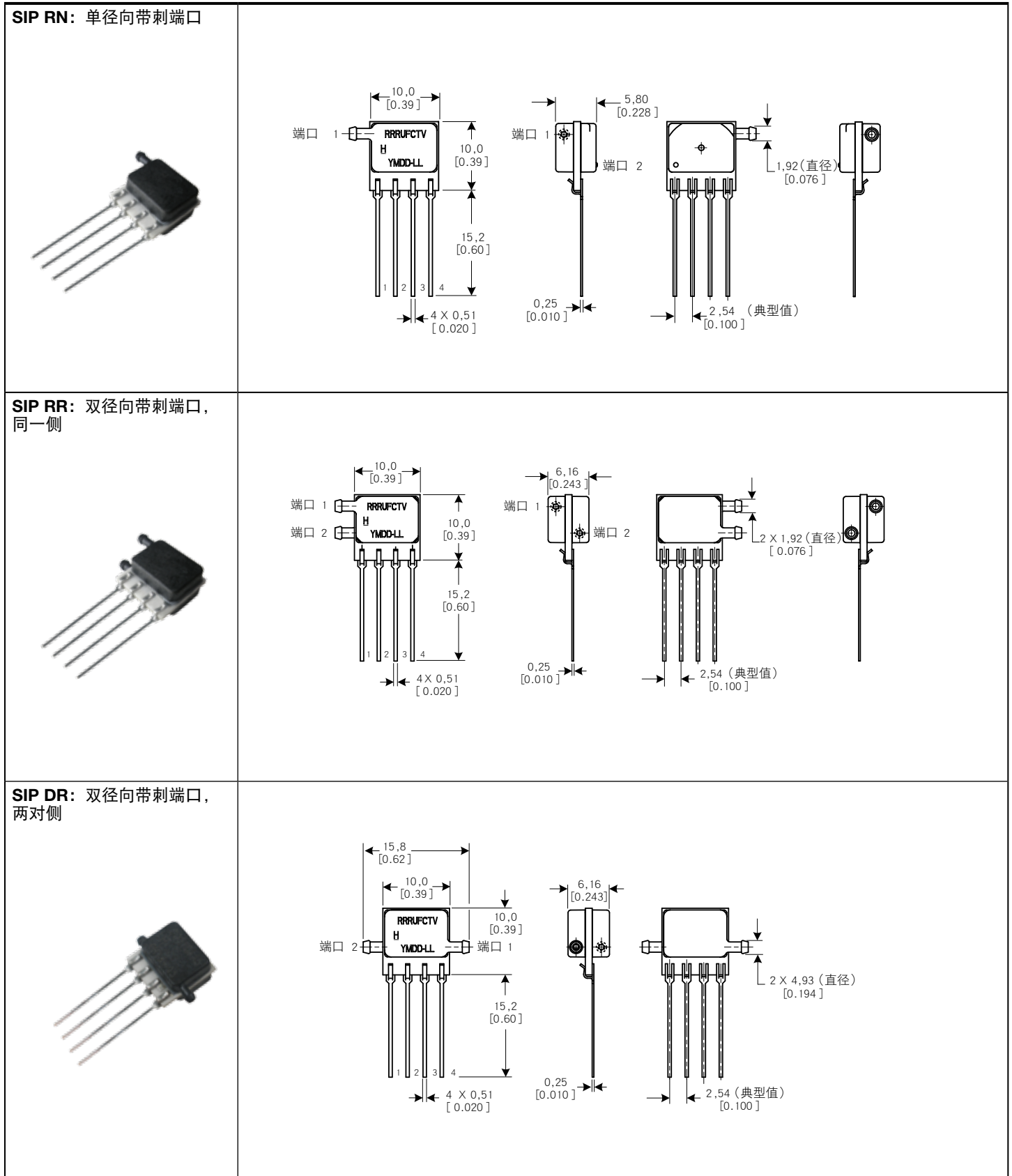

HSC 系列 — 高精度, 补偿/放大  
 SSC 系列 — 标准精度, 补偿/放大

F 期  
 50044171

图 3. SIP 封装尺寸图 (续)

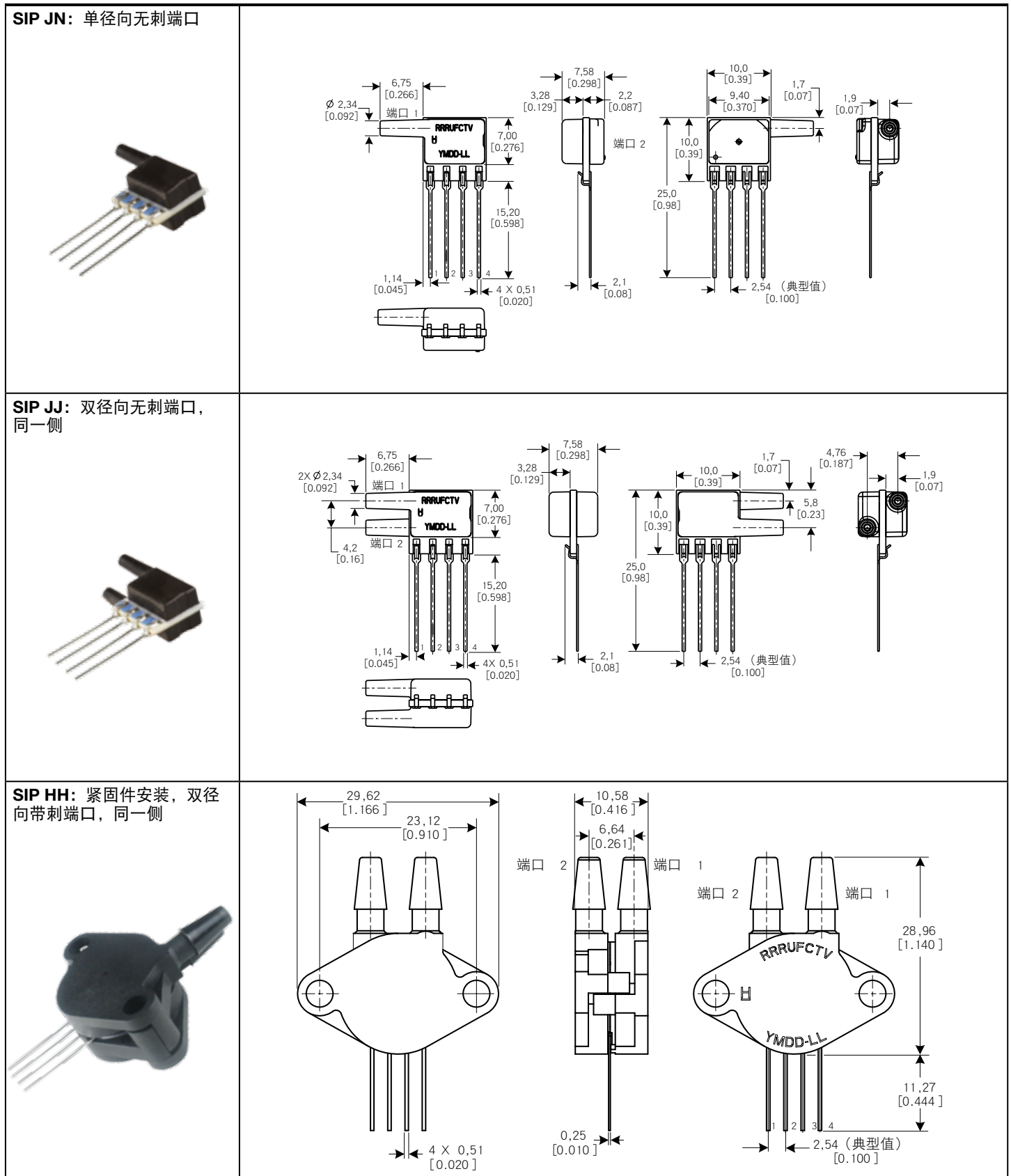

HSC 系列 — 高精度, 补偿/放大  
 SSC 系列 — 标准精度, 补偿/放大

F 期  
 50044171

图 3. SIP 封装尺寸图 (续)



表 6. DIP 和 SMT 封装用引脚

输出类型	引脚 1	引脚 2	引脚 3	引脚 4	引脚 5	引脚 6	引脚 7	引脚 8
I <sup>2</sup> C	GND	Vsupply	SDA	SCL	NC	NC	NC	NC
SPI	GND	Vsupply	MISO	SCLK	SS	NC	NC	NC
模拟	NC	Vsupply	Vout	GND	NC	NC	NC	NC

表 7. SIP 封装用引脚

输出类型	引脚 1	引脚 2	引脚 3	引脚 4
I <sup>2</sup> C	GND	Vsupply	SDA	SCL
模拟	NC	Vsupply	Vout	GND

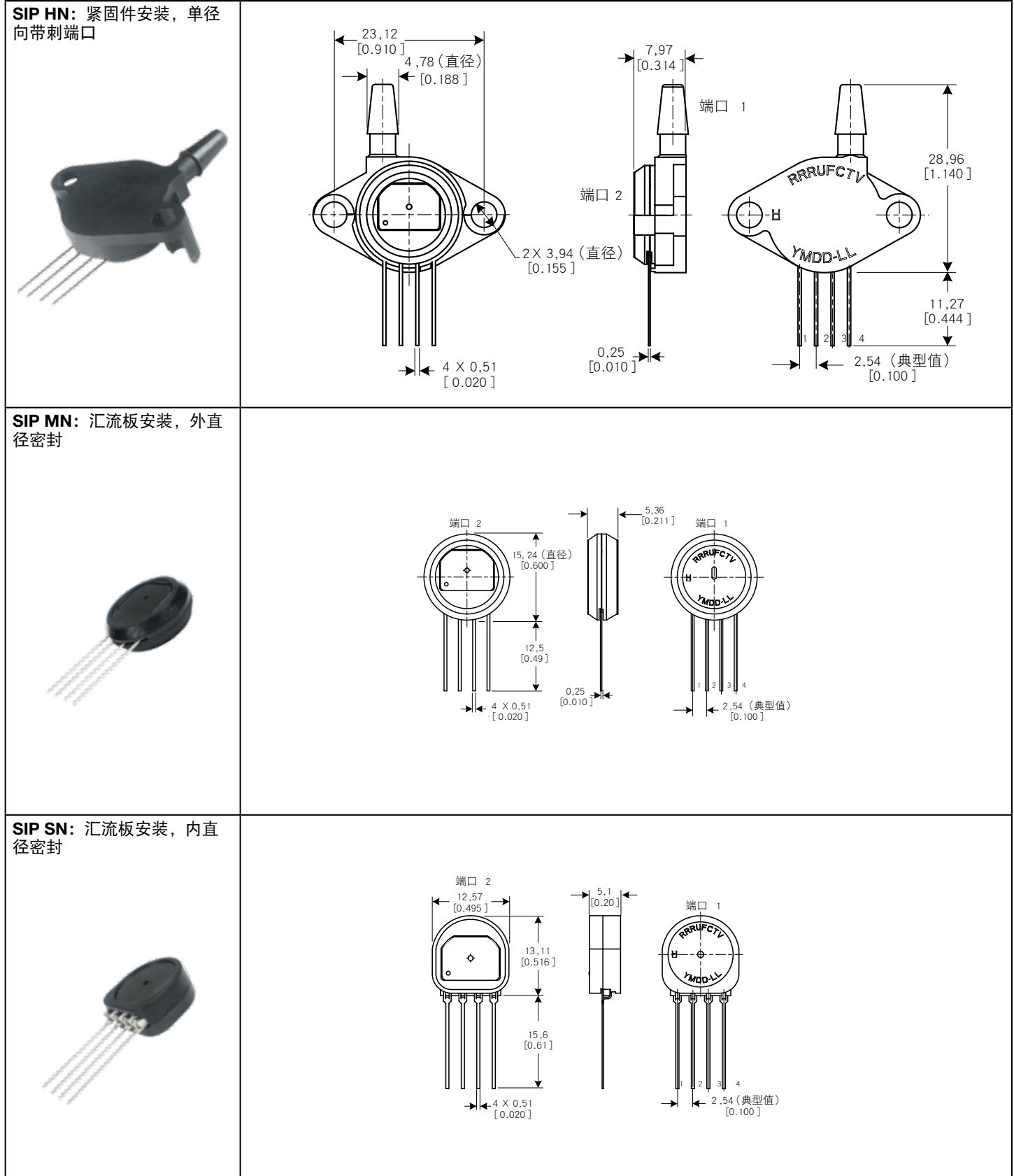
图 4. 推荐 PCB 焊盘布局

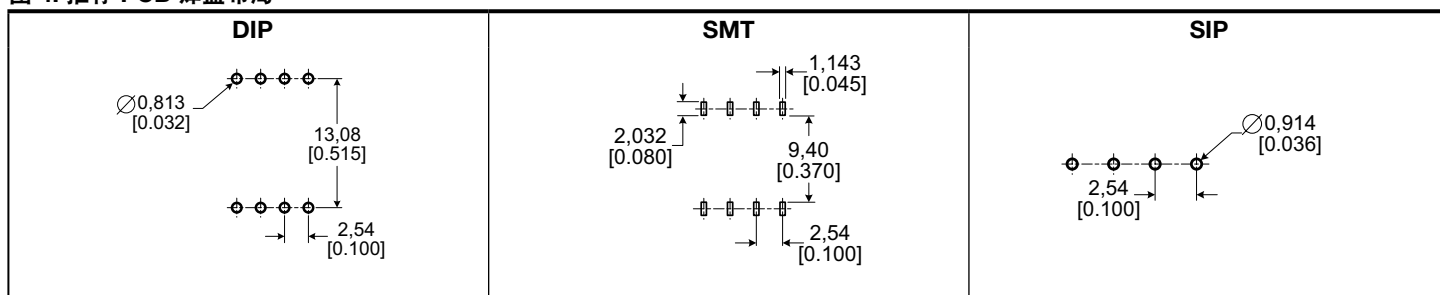

# HSC 系列 — 高精度, 补偿/放大

# SSC 系列 — 标准精度, 补偿/放大

F 期  
50044171

图 5. HSC 系列命名规则和订购指南

例如, **HSCDNNN150PGAA3** 定义的是 HSC 系列 TruStability® 压力传感器, DIP 封装, NN 压力端口, 无特殊选项, 150 psi 表压范围, 模拟输出类型, 10% 至 90% 的 Vsupply 传递函数, 3.3 Vdc 供电电压。

**H S C D N N N 1 5 0 P G A A 3**

**产品系列**

**HSC** 高精度, 补偿/放大

**封装**

**D** DIP (双列直插式封装)

**M** SMT (表面贴装技术)

**S** SIP (单列直插式封装)

**压力端口**

DIP		SMT		SIP	
<b>NN</b> 无端口		<b>NN</b> 无端口		<b>NN</b> 无端口	
—	—	—	—	<b>AA</b> 双轴向带刺端口, 两对侧	
<b>AN</b> 单轴向带刺端口		<b>AN</b> 单轴向带刺端口		<b>AN</b> 单轴向带刺端口	
<b>LN</b> 单轴向无刺端口		<b>LN</b> 单轴向无刺端口		<b>LN</b> 单轴向无刺端口	
—	—	—	—	<b>FF</b> 紧固件安装, 双轴向带刺端口, 两对侧	
—	—	—	—	<b>FN</b> 紧固件安装, 单轴向带刺端口	
—	—	—	—	<b>GN</b> 加筋紧固件安装, 单轴向带刺端口	
—	—	—	—	<b>NB</b> 紧固件安装, 双轴向端口, 同一侧	
<b>RN</b> 单径向带刺端口		<b>RN</b> 单径向带刺端口		<b>RN</b> 单径向带刺端口	
<b>RR</b> 双径向带刺端口, 同一侧		<b>RR</b> 双径向带刺端口, 同一侧		<b>RR</b> 双径向带刺端口, 同一侧	
<b>DR</b> 双径向带刺端口, 两对侧		<b>DR</b> 双径向带刺端口, 两对侧		<b>DR</b> 双径向带刺端口, 两对侧	
<b>JN</b> 单径向无刺端口		<b>JN</b> 单径向无刺端口		<b>JN</b> 单径向无刺端口	
<b>JJ</b> 双径向无刺端口, 同一侧		<b>JJ</b> 双径向无刺端口, 同一侧		<b>JJ</b> 双径向无刺端口, 同一侧	
—	—	—	—	<b>HH</b> 紧固件安装, 双径向带刺端口, 同一侧	
—	—	—	—	<b>HN</b> 紧固件安装, 单径向带刺端口	
—	—	—	—	<b>MN</b> 汇流板安装, 外直径密封	
—	—	—	—	<b>SN</b> 汇流板安装, 内直径密封	

**供电电压**

<b>3</b>	3.3 Vdc
<b>5</b>	5.0 Vdc

**传递函数<sup>1</sup>**

<b>A</b>	10% 至 90% 的 Vsupply (模拟), 2 <sup>14</sup> 计数 (数字)
<b>B</b>	5% 至 95% 的 Vsupply (模拟), 2 <sup>14</sup> 计数 (数字)
<b>C</b>	5% 至 85% 的 Vsupply (模拟), 2 <sup>14</sup> 计数 (数字)
<b>F</b>	4% 至 94% 的 Vsupply (模拟), 2 <sup>14</sup> 计数 (数字)

**输出类型<sup>2</sup>**

<b>A</b>	模拟	<b>4</b>	I <sup>2</sup> C, 地址 0x48
<b>S</b>	SPI	<b>5</b>	I <sup>2</sup> C, 地址 0x58
<b>2</b>	I <sup>2</sup> C, 地址 0x28	<b>6</b>	I <sup>2</sup> C, 地址 0x68
<b>3</b>	I <sup>2</sup> C, 地址 0x38	<b>7</b>	I <sup>2</sup> C, 地址 0x78

**压力范围<sup>3, 4</sup>**

±1.6 mbar 至 ±10 bar 绝压型		±160 Pa 至 ±1 MPa 绝压型		±0.5 inH <sub>2</sub> O 至 ±150 psi 绝压型	
<b>001BA</b>	0 bar 至 1 bar	<b>100KA</b>	0 kPa 至 100 kPa	<b>015PA</b>	0 psi 至 15 psi
<b>1.6BA</b>	0 bar 至 1.6 bar	<b>160KA</b>	0 kPa 至 160 kPa	<b>030PA</b>	0 psi 至 30 psi
<b>2.5BA</b>	0 bar 至 2.5 bar	<b>250KA</b>	0 kPa 至 250 kPa	<b>060PA</b>	0 psi 至 60 psi
<b>004BA</b>	0 bar 至 4 bar	<b>400KA</b>	0 kPa 至 400 kPa	<b>100PA</b>	0 psi 至 100 psi
<b>006BA</b>	0 bar 至 6 bar	<b>600KA</b>	0 kPa 至 600 kPa	<b>150PA</b>	0 psi 至 150 psi
<b>010BA</b>	0 bar 至 10 bar	<b>001GA</b>	0 kPa 至 1 MPa		

±1.6 mbar 至 ±10 bar 差压型		±160 Pa 至 ±1 MPa 差压型		±0.5 inH <sub>2</sub> O 至 ±150 psi 差压型	
<b>1.6MD</b>	±1.6 mbar	<b>160LD</b>	±160 Pa	<b>0.5ND</b>	±0.5 inH <sub>2</sub> O
<b>2.5MD</b>	±2.5 mbar	<b>250LD</b>	±250 Pa	<b>011ND</b>	±1 inH <sub>2</sub> O
<b>004MD</b>	±4 mbar	<b>400LD</b>	±400 Pa	<b>002ND</b>	±2 inH <sub>2</sub> O
<b>006MD</b>	±6 mbar	<b>600LD</b>	±600 Pa	<b>004ND</b>	±4 inH <sub>2</sub> O
<b>010MD</b>	±10 mbar	<b>001KD</b>	±1 kPa	<b>005ND</b>	±5 inH <sub>2</sub> O
<b>016MD</b>	±16 mbar	<b>1.6KD</b>	±1.6 kPa	<b>010ND</b>	±10 inH <sub>2</sub> O
<b>025MD</b>	±25 mbar	<b>2.5KD</b>	±2.5 kPa	<b>020ND</b>	±20 inH <sub>2</sub> O
<b>040MD</b>	±40 mbar	<b>004KD</b>	±4 kPa	<b>030ND</b>	±30 inH <sub>2</sub> O
<b>060MD</b>	±60 mbar	<b>006KD</b>	±6 kPa	<b>001PD</b>	±1 psi
<b>100MD</b>	±100 mbar	<b>010KD</b>	±10 kPa	<b>005PD</b>	±5 psi
<b>160MD</b>	±160 mbar	<b>016KD</b>	±16 kPa	<b>015PD</b>	±15 psi
<b>250MD</b>	±250 mbar	<b>025KD</b>	±25 kPa	<b>030PD</b>	±30 psi
<b>400MD</b>	±400 mbar	<b>040KD</b>	±40 kPa	<b>060PD</b>	±60 psi
<b>600MD</b>	±600 mbar	<b>060KD</b>	±60 kPa		
<b>001BD</b>	±1 bar	<b>100KD</b>	±100 kPa		
<b>1.6BD</b>	±1.6 bar	<b>160KD</b>	±160 kPa		
<b>2.5BD</b>	±2.5 bar	<b>250KD</b>	±250 kPa		
<b>004BD</b>	±4 bar	<b>400KD</b>	±400 kPa		

0 bar 至 2.5 mbar 表压型		0 Pa 至 250 Pa 表压型		0 inH <sub>2</sub> O 至 1 inH <sub>2</sub> O 表压型	
<b>2.5MG</b>	0 mbar 至 2.5 mbar	<b>250LG</b>	0 Pa 至 250 Pa	<b>001NG</b>	0 inH <sub>2</sub> O 至 1 inH <sub>2</sub> O
<b>004MG</b>	0 mbar 至 4 mbar	<b>400LG</b>	0 Pa 至 400 Pa	<b>002NG</b>	0 inH <sub>2</sub> O 至 2 inH <sub>2</sub> O
<b>006MG</b>	0 mbar 至 6 mbar	<b>600LG</b>	0 Pa 至 600 Pa	<b>004NG</b>	0 inH <sub>2</sub> O 至 4 inH <sub>2</sub> O
<b>010MG</b>	0 mbar 至 10 mbar	<b>001KG</b>	0 kPa 至 1 kPa	<b>005NG</b>	0 inH <sub>2</sub> O 至 5 inH <sub>2</sub> O
<b>016MG</b>	0 mbar 至 16 mbar	<b>1.6KG</b>	0 kPa 至 1.6 kPa	<b>010NG</b>	0 inH <sub>2</sub> O 至 10 inH <sub>2</sub> O
<b>025MG</b>	0 mbar 至 25 mbar	<b>2.5KG</b>	0 kPa 至 2.5 kPa	<b>020NG</b>	0 inH <sub>2</sub> O 至 20 inH <sub>2</sub> O
<b>040MG</b>	0 mbar 至 40 mbar	<b>004KG</b>	0 kPa 至 4 kPa	<b>030NG</b>	0 inH <sub>2</sub> O 至 30 inH <sub>2</sub> O
<b>060MG</b>	0 mbar 至 60 mbar	<b>006KG</b>	0 kPa 至 6 kPa	<b>001PG</b>	0 psi 至 1 psi
<b>100MG</b>	0 mbar 至 100 mbar	<b>010KG</b>	0 kPa 至 10 kPa	<b>005PG</b>	0 psi 至 5 psi
<b>160MG</b>	0 mbar 至 160 mbar	<b>016KG</b>	0 kPa 至 16 kPa	<b>015PG</b>	0 psi 至 15 psi
<b>250MG</b>	0 mbar 至 250 mbar	<b>025KG</b>	0 kPa 至 25 kPa	<b>030PG</b>	0 psi 至 30 psi
<b>400MG</b>	0 bar 至 400 mbar	<b>040KG</b>	0 kPa 至 40 kPa	<b>060PG</b>	0 psi 至 60 psi
<b>600MG</b>	0 bar 至 600 mbar	<b>060KG</b>	0 kPa 至 60 kPa	<b>100PG</b>	0 psi 至 100 psi
<b>001BG</b>	0 bar 至 1 bar	<b>100KG</b>	0 kPa 至 100 kPa	<b>150PG</b>	0 psi 至 150 psi
<b>1.6BG</b>	0 bar 至 1.6 bar	<b>160KG</b>	0 kPa 至 160 kPa		
<b>2.5BG</b>	0 bar 至 2.5 bar	<b>250KG</b>	0 kPa 至 250 kPa		
<b>004BG</b>	0 bar 至 4 bar	<b>400KG</b>	0 kPa 至 400 kPa		
<b>006BG</b>	0 bar 至 6 bar	<b>600KG</b>	0 kPa 至 600 kPa		
<b>010BG</b>	0 bar 至 10 bar	<b>001GG</b>	0 kPa 至 1 MPa		

**选项<sup>5, 6</sup>**

<b>N</b>	仅限干燥气体, 无诊断功能
<b>D</b>	仅限干燥气体, 带诊断功能
<b>T</b>	液体媒介用于端口 1, 无诊断功能
<b>V</b>	液体媒介用于端口 1, 带诊断功能

<sup>1</sup>传递函数限值定义的是在给定的压力输入值的前提下传感器的输出值。通过指定 Pmin、Pmax, 以及在 Pmin 和 Pmax 处测得的输出值, 即可确定传感器的完整传递函数。  
<sup>2</sup>参见产品数据表图 2 中的传递函数图示。如需了解其他可用的传递函数, 请联系霍尼韦尔客户服务部。  
<sup>3</sup>SPI 输出功能在 SIP 封装中不可用。  
<sup>4</sup>可定制压力范围。如需了解更多信息, 请联系霍尼韦尔客户服务部。  
<sup>5</sup>参见产品数据表表 4 对传感器压力类型的解释。  
<sup>6</sup>参见本文档的“警示”部分。  
<sup>7</sup>选项 T 和 V 仅适用于如下压力范围: ±60 mbar 至 ±10 bar | ±6 kPa 至 ±1 MPa | ±1 psi 至 ±150 psi。



# HSC 系列 — 高精度，补偿/放大

# SSC 系列 — 标准精度，补偿/放大

F 期  
50044171



## 警告

### 人身伤害

请勿将这些产品作为安全或紧急停止装置使用，或在任何其他因本产品的故障会造成人身伤害的应用中使用。

如果不遵守以上说明，则有可能造成死亡或重伤。

### 保修

霍尼韦尔保证，本公司所制造的产品不存在任何有缺陷的材料和工艺上的缺陷。如霍尼韦尔未另外以书面形式同意，则适用霍尼韦尔的标准产品保证；请参阅订单确认书或咨询当地销售处了解具体保修细节。如果用户在保修期内将产品退回公司，霍尼韦尔将负责免费维修或更换存在缺陷的零部件。**上述条款是购买人所能获得的唯一补救办法，并取代所有其他明示或暗指的保证，包括有关针对某一特定目的的适销性和适用性的保证。霍尼韦尔对衍生性损害、特殊损害与间接损害概不负责。**

尽管我们可以派专人、通过我们的技术资料 and 霍尼韦尔网站等方式提供应用支持，但确定产品在应用中是否适合则取决于用户自身。

技术规格若有改动，恕不另行通知。本文所提供的信息自印刷之日起均视为准确、可靠。但是，我们不对本文的使用承担任何责任。

### 销售与服务

霍尼韦尔通过其遍布全球的销售办事处、代理商和分销商网络为客户提供服务。如需获得应用支持、了解最新技术规格、价格或离您最近的授权分销商的名称，请联系当地的销售办事处或：

发送电子邮件至：[info.sc@honeywell.com](mailto:info.sc@honeywell.com)

通过网站联系：[sensing.honeywell.com](http://sensing.honeywell.com)

电话和传真：

亚太区 400-7181-886

欧洲 +44 (0) 1698 481481  
传真 +44 (0) 1698 481676

拉美区 +1-305-805-8188  
传真 +1-305-883-8257

美国/加拿大 +1-800-537-6945  
+1-815-235-6847  
传真 +1-815-235-6545