

4

3

2

1

A

B

C

D

E

F

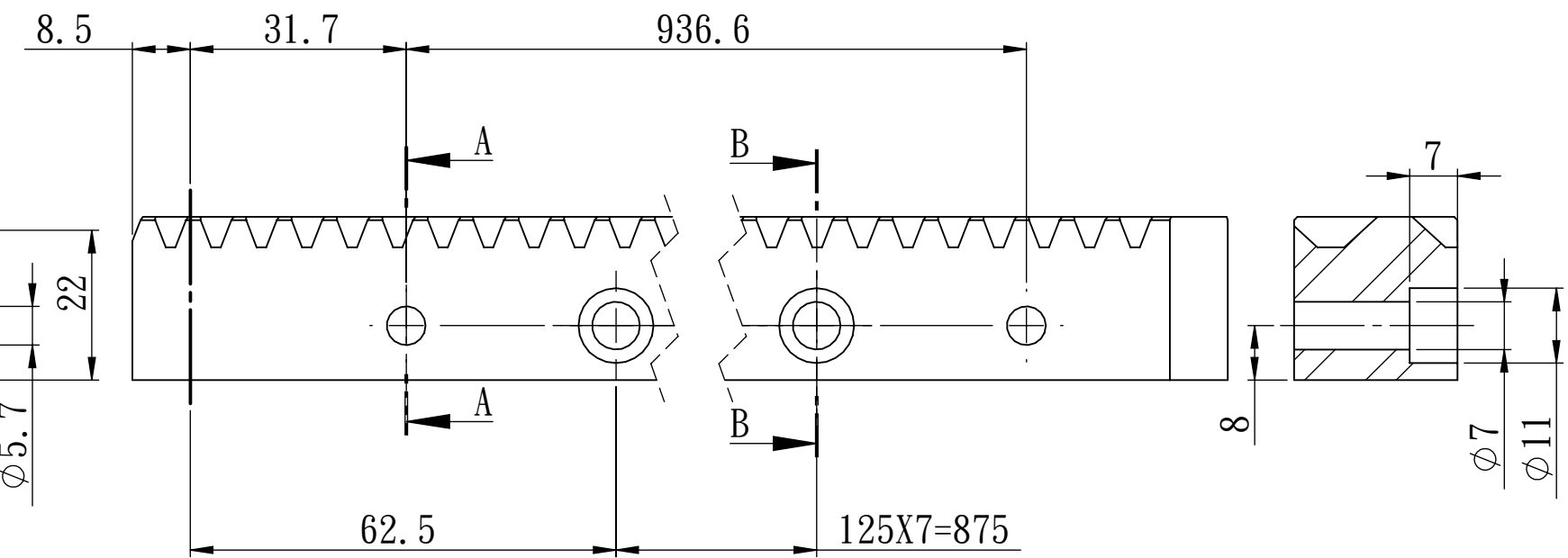
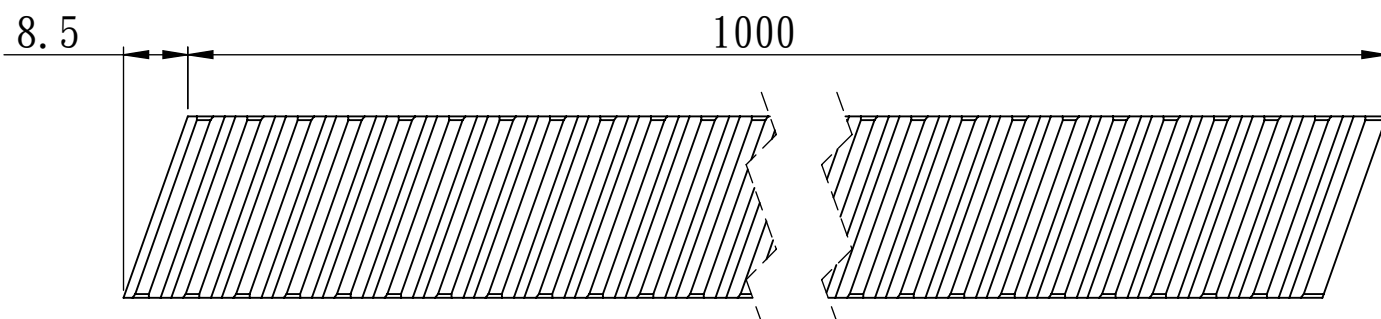

2			
1			
No.	設變單號	修改者	日期

一般公差			
<6	±0.1	120-350	±0.5
6-30	±0.2	315-1000	±0.8
30-120	±0.3	1000-2000	±1.0

材質	S45C	繪圖	
表面處理		設計	
數量	件/台	審核	
比例	1 : 1		

凱賀精密機械有限公司			
TEL:04-2491-8957 FAX:04-2496-7820			
機號		圖名	
日期		圖號	SHGH2-10