



P967

使用说明书

电子钢琴
Digital Piano



杭州爱尔科乐器有限公司

地址:浙江省杭州市萧山区闻堰街道长安村祥大房388号

电话:0571-82302983

传真:0571-82301287

邮编:311258

杭州爱尔科乐器有限公司

注意事项

在使用中请务必遵循下述基本注意事项，以免伤及自身或他人，以及对本乐器或其它外部设备造成损坏。这些注意事项包括（但不限于）下述各项：



警告

◆请不要以任何方式拆解本乐器或将其改造。否则会造成触电、烫伤或其他人身伤害的危险。应将所有内部检查、调试及维护作业委托给您的经销商或购买地。

◆如果电源线或插头有磨损或损坏，或者在使用过程中突然断电，以及闻到异常气味或电钢琴冒烟，应立即关闭电源，拔下电源插头并找合格维修员进行检修。

◆在清洁电钢琴之前，应关闭电源，拔下电源插头不要用湿手进行任何带电操作。不能用有腐蚀性溶剂擦拭和清洗电钢琴。



注意

◆应避免将本乐器摆放在下述地方以免损害电钢琴外表及内部元件：

- 湿度高或灰尘多的地方。
- 厨房或其它有油烟的地方。
- 空调机附近、受直射阳光照射的地方或其它任何会使本乐器产生高温的地方。

◆不要将电钢琴放置在其它电器的附近，例如电视机、收音机、音箱等，放置在其它电器的附近可能会引起电器之间的相互干扰，不要将重物放置在电钢琴上，也不要使用过大的力来按琴键和拨动控制开关。

◆在长时间不使用电钢琴时，应把电源插头拔下。拔下本产品的电源插头时，要握住插头本身，而不能拉电线。

◆切勿将电钢琴放置于一个摆动的、倾斜的、或者其它不稳定的表面。若表面不稳定，则可能使电钢琴翻倒，产生人身伤害的危险。应始终确保您使用所提供的螺钉将电钢琴固定于支架上。倘若电钢琴不稳定，则可能从支架上翻倒，产生人身伤害的危险。

◆应避免该电钢琴受到雨淋，或者在多水、潮湿的地方使用。

切勿将下述物体放置于电钢琴上。阻止溅出到乐器内，从而引起火灾或触电。

- 装满水或其它液体的容器（花瓶、盆栽植物、杯、化妆品与药物）
- 小的金属物体（包括发夹、缝纫针与硬币）
- 裸火火源，如点燃的蜡烛。

◆应确保根据说明安装支架，并确保所有连接都很牢固。此外，应选择适当的位置安装支架。

- 当将钢琴放置于支架上时，应注意，不要使您的手指夹到钢琴与支架之间。
- 搬动电钢琴时，至少应有两个人抬。若试图独自搬运电钢琴，则可能引起支架翻倒，产生人身伤害。
- 此外，应定期检查螺钉是否松动。应重新拧紧任何您发现松动的螺钉。

◆不要使交流电源线靠近热源，如暖热器等。不要过度弯折电线，不要在电线上放置重物，不要将电线置于人通过的地方，不要在电线上缠绕其他物品，以免损害电线。

◆切勿长时间大音量地播放音乐。使用耳机时特别注意。音量过高会损害您的听力。

技术规格

■执行标准

- GB/T13837-2012 GB17625.1-2012 GB8898-2011

■复音数

- 64

■键盘

- 88标准键，带力度响应

■显示

- LCD显示

■音色

- 999种音色

■节奏

- 310种节奏

■示范曲

- 210首不同风格的示范歌曲

■效果控制

- 力度、混响、合唱、节拍器、移调、键盘分离、功能菜单、调音台

■录音

- 录音、音轨1、音轨2、伴奏轨、放音

■节奏控制

- 前奏/尾奏、同步、插入1、插入2、启动/停止

■和弦控制

- 单指和弦、多指和弦、和弦关闭

■智能教学

- 歌曲、教学1、教学2、教学3

■状态记忆

- 存储、M1、M2、记忆组

■其他功能

- 电源开关、主音量、伴奏音量、速度、MP3功能

■脚踏板

- 弱音脚踏、后延音踏板、延音脚踏

■外接插孔

- DC电源接口、MP3接口、音频输入/输出、踏板接口、MIDI输入/输出、USB MIDI接口、双耳机接口

■音准

- ≤3音分

■规格

- 142.6X48X27CM

■重量

- 30.5Kg

■电源适配器

- DC12V, 2A

■随机附件

- 电源适配器、说明书

歌曲一览表

序号	英文全称	中文名称	序号	英文全称	中文名称	序号	英文全称	中文名称
187	Yesenia	耶塞尼亚	195	Jasmine	茉莉花	203	WaitTher	那里等待
188	YestOnce	昨日再来	196	CaiChaPu	采茶扑蝶	204	May	可以
189	LiangZhu	梁祝	197	BaBiNiHu	BaBiNiHu	205	YiZhiYan	一只羊
190	Adeline	水边的阿蒂丽娜	198	ShiJianQ	时间去哪	206	MikaSong	米卡松
191	TN_HuiYi	童年回忆	199	ShiJianZ	时间...	207	RiverFlo	河流
192	RomeoJul	罗密欧和朱丽叶	200	CanonDMa	Canon	208	C4Season	四季
193	SuprLove	超级爱	201	Kissrain	吻雨	209	Sunbeams	太阳光束
194	ForElise	致爱丽丝	202	PrincesY	王子Y	210	Bye_Xing	再见

目录

面板控制及显示说明	1
面板.....	1
LCD显示.....	1
后面板.....	2
安装	3
演奏前的准备	5
电源供电.....	5
连接耳机.....	5
连接音频设备.....	5
连接电脑.....	5
连接到其它设备.....	6
连接踏板.....	6
连接USB设备.....	6
电源开关.....	6
调节主音量.....	6
演奏各种乐器音色	7
选择并演奏音色.....	7
叠加.....	7
键盘分离.....	7
力度.....	7
混响.....	8
合唱.....	8
节拍器.....	8
移调.....	8
调音台.....	8
演奏各种风格伴奏	9
选择节奏.....	9
前奏/尾奏.....	9
同步.....	9
插入2.....	9
启动/停止.....	9
速度.....	9
伴奏音量.....	9
单指和弦	10
多指和弦	10
和弦关闭	10
录音功能	11
智能教学	12
歌曲.....	12
教学1.....	12
教学2.....	12
教学3.....	12
状态记忆	12
功能菜单	13
MP3功能	13
音色列表	14
节奏列表	20
歌曲列表	22
技术规格	24

歌曲一览表

面板控制及显示说明

面板

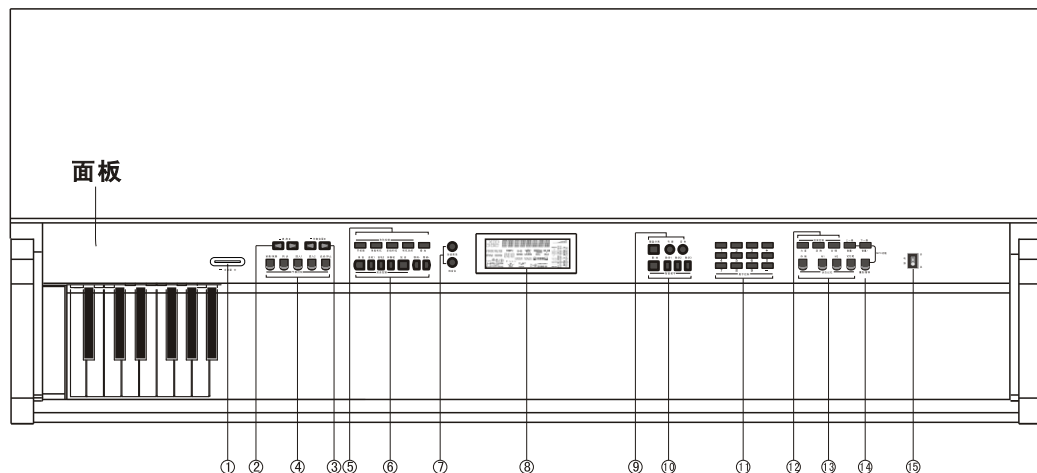

1. 主音量调节
2. 速度调节
3. 伴奏音量调节
4. 前奏/尾奏、同步、插入1、插入2、启动/停止
5. 节拍器、单指和弦、多指和弦、和弦关闭、叠加
6. 录音、音轨1、音轨2、伴奏轨、放音、移调-、移调+
7. 功能菜单、调音台
8. LCD液晶显示屏
9. 键盘分离、节奏、音色
10. 歌曲、教学1、教学2、教学3
11. 数字控制键
12. 力度、混响、合唱
13. 存储、M1、M2、记忆组
14. MP3功能
15. 电源开关

LCD显示

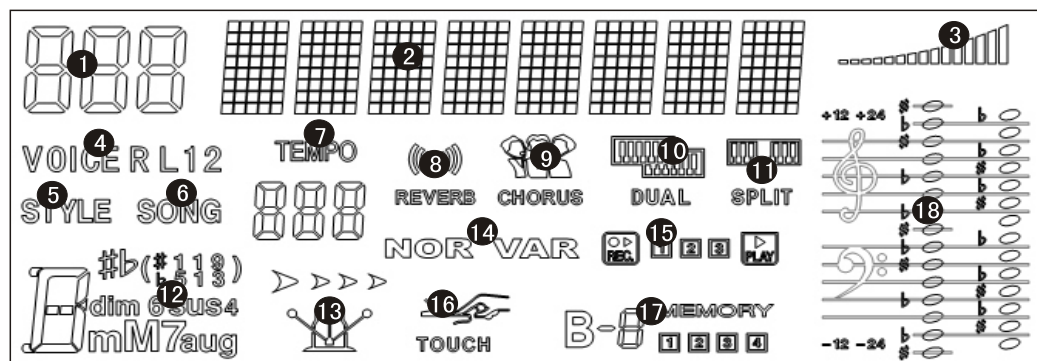

1. 数码显示区
2. 字符显示区
3. 音量
4. 音色选择
5. 节奏选择
6. 歌曲
7. 速度
8. 混响
9. 合唱
10. 叠加
11. 键盘分离
12. 和弦显示区
13. 节拍器
14. 插入1/插入2
15. 录音/播放
16. 力度
17. 状态记忆
18. 五线谱显示区

序号	英文全称	中文名称	序号	英文全称	中文名称	序号	英文全称	中文名称
1	MsPrager	少女的祈祷	63	Country	乡村	125	PianoS07	钢琴曲07
2	Parab	生日快乐	64	HpyBirth	生日快乐	126	PreludeA	序曲
3	Nocturne	夜曲	65	HpyNwYr	新年好	127	PianoS08	钢琴曲08
4	QNYH	倩女幽魂	66	IBelieve	我相信	128	PianoS09	钢琴曲09
5	Turca	土耳其进行曲	67	Indian	印度风格	129	PianoS10	钢琴曲10
6	MonLight	月光	68	PopMusic	流行乐	130	PianoS11	钢琴曲11
7	PreludeC	C大调前奏曲	69	TaiGuo	泰国风格	131	PianoS12	钢琴曲12
8	SnowMan	雪人	70	Victory	胜利	132	PetrWolf	彼得与狼
9	MarchG	小步舞曲G	71	Waiting	等待	133	Invent01	创意曲01
10	Tabac	烟草	72	WAKE_UP	醒来	134	Invent02	创意曲02
11	PianoS03	钢琴曲03	73	SecretCo	秘密庭院	135	Invent03	创意曲03
12	PianoS04	钢琴曲04	74	Hungaria	匈牙利舞曲	136	Invent04	创意曲04
13	PianoS05	钢琴曲05	75	MuTongDD	牧童短笛	137	Painter	粉刷匠
14	PianoS06	钢琴曲06	76	FarPlace	遥远的地方	138	Intro	介绍
15	PianoS07	钢琴曲07	77	Yesenia	耶塞尼亚	139	YueBin	爷爷为我打月饼
16	PreludeA	序曲	78	YestOnce	昨日再来	140	Mario	马里奥
17	PianoS08	钢琴曲08	79	LiangZhu	梁祝	141	PianoS01	钢琴曲
18	PianoS09	钢琴曲09	80	Adeline	水边的阿蒂丽娜	142	Mazurka	玛祖卡
19	PianoS10	钢琴曲10	81	TN_HuiYi	童年回忆	143	Foreign	国外
20	PianoS11	钢琴曲11	82	RomeoJul	罗密欧和朱丽叶	144	Perfect	完美
21	PianoS12	钢琴曲12	83	SuprLove	超级爱	145	Waltz01	华尔兹01
22	PetrWolf	彼得与狼	84	ForElise	致爱丽丝	146	MarchD	小步舞曲D
23	Invent01	创意曲01	85	Jasmine	茉莉花	147	Shepherd	牧羊人
24	Invent02	创意曲02	86	CaiChaPu	采茶扑蝶	148	Serious	严重
25	Invent03	创意曲03	87	BaBiNiHu	BaBiNiHu	149	PianoS02	钢琴曲02
26	Invent04	创意曲04	88	ShiJianQ	时间去哪	150	Arietta	小抒情曲
27	Painter	粉刷匠	89	ShiJianZ	时间...	151	Car	车
28	Intro	介绍	90	CanonDMa	Canon	152	Waltz02	华尔兹02
29	YueBin	爷爷为我打月饼	91	Kissrain	吻雨	153	Edweis	雪绒花
30	Mario	马里奥	92	PrincesY	王子Y	154	MoonRivr	月亮河
31	PianoS01	钢琴曲	93	WaitTher	那里等待	155	ChopinSg	肖邦的歌
32	Mazurka	玛祖卡	94	May	可以	156	Ragnarok	仙境
33	Foreign	国外	95	YiZhiYan	一只羊	157	SwetHome	可爱的家
34	Perfect	完美	96	MikaSong	米卡松	158	Manger	马槽
35	Waltz01	华尔兹01	97	RiverFlo	河流	159	Shenhua	神话
36	MarchD	小步舞曲D	98	C4Season	四季	160	Addams	亚当斯
37	Shepherd	牧羊人	99	Sunbeams	太阳光束	161	Court	法庭
38	Serious	严重	100	Bye_Xing	再见	162	Jewel	宝贵
39	PianoS02	钢琴曲02	101	MyDestin	我的目的地	163	Legal	法律
40	Arietta	小抒情曲	102	Secret1	秘密1	164	MarchG2	小步舞曲G2
41	Car	车	103	Secret2	秘密2	165	Prelud20	序曲20
42	Waltz02	华尔兹02	104	SpringW	春天	166	Speaks	诉说
43	Edweis	雪绒花	105	DreamSn	梦之歌	167	Baqatell	小事
44	MoonRivr	月亮河	106	ZoGuLvYi	ZoGuLvYi	168	WildRose	野玫瑰
45	ChopinSg	肖邦的歌	107	LanTingX	兰亭序	169	Why	为何
46	Ragnarok	仙境	108	TongZhuo	同桌的你	170	Morning	早晨
47	SwetHome	可爱的家	109	ZaiShuiY	在水一方	171	OnWings	乘着歌声的翅膀
48	Manger	马槽	110	ChengLIY	城里的月光	172	BlueDanu	蓝色多瑙河
49	Shenhua	神话	111	MsPrager	少女的祈祷	173	Country	乡村
50	Addams	亚当斯	112	Parab	生日快乐	174	HpyBirth	生日快乐
51	Court	法庭	113	Nocturne	夜曲	175	HpyNwYr	新年好
52	Jewel	宝贵	114	QNYH	倩女幽魂	176	IBelieve	我相信
53	Legal	法律	115	Turca	土耳其进行曲	177	Indian	印度风格
54	MarchG2	小步舞曲G2	116	MonLight	月光	178	PopMusic	流行乐
55	Prelud20	序曲20	117	PreludeC	C大调前奏曲	179	TaiGuo	泰国风格
56	Speaks	诉说	118	SnowMan	雪人	180	Victory	胜利
57	Baqatell	小事	119	MarchG	小步舞曲G	181	Waiting	等待
58	WildRose	野玫瑰	120	Tabac	烟草	182	WAKE_UP	醒来
59	Why	为何	121	PianoS03	钢琴曲03	183	SecretCo	秘密庭院
60	Morning	早晨	122	PianoS04	钢琴曲04	184	Hungaria	匈牙利舞曲
61	OnWings	乘着歌声的翅膀	123	PianoS05	钢琴曲05	185	MuTongDD	牧童短笛
62	BlueDanu	蓝色多瑙河	124	PianoS06	钢琴曲06	186	FarPlace	遥远的地方

节奏一览表

序号	英文全称	中文名称	序号	英文全称	中文名称	序号	英文全称	中文名称
187	Caribbean	加勒比	229	Funk 3	放克舞曲3	271	Pop 7	流行7
188	Mountain	山峰	230	Soul	灵魂乐	272	Pop 8	流行8
189	Asia Pop	亚洲流行	231	Soul BLD	灵魂民谣	273	Pop 9	流行9
190	Bolero	波列罗舞	232	R n B	节奏和布鲁斯	274	Pop Rap	流行说唱
191	5_4Beat	5-4拍	233	R n B1	节奏和布鲁斯1	275	PopSamba	流行桑巴
192	Hip-Hop	嘻哈	234	R n B2	节奏和布鲁斯2	276	PopWaltz	流行华尔兹
193	Piano 1	钢琴伴奏1	235	Rap	说唱	277	PpReggae	流行雷格
194	Piano 2	钢琴伴奏2	236	Rap2	说唱2	278	Folk Pop	民歌流行
195	Piano 3	钢琴伴奏3	237	8Beat 1	8拍1	279	16Beat1	16拍1
196	Piano 4	钢琴伴奏4	238	8Beat 2	8拍2	280	16Beat2	16拍2
197	Piano 5	钢琴伴奏5	239	8Beat 3	8拍3	281	16Beat3	16拍3
198	China 1	中国风格1	240	8Beat 4	8拍4	282	16Beat4	16拍4
199	China 2	中国风格2	241	8Beat 5	8拍5	283	16Beat5	16拍5
200	China 3	中国风格3	242	8Beat 6	8拍6	284	16Beat6	16拍6
201	China 4	中国风格4	243	8BeatRck	8拍摇滚	285	16Beat7	16拍7
202	China 5	中国风格5	244	8BeatPop	8拍流行	286	16Beat 8	16拍8
203	China 6	中国风格6	245	8Beat 7	8拍7	287	16Beat 9	16拍9
204	China 7	中国风格7	246	8Beat 8	8拍8	288	16Beat10	16拍10
205	China 8	中国风格8	247	8Beat 9	8拍9	289	16beatPp	16拍流行
206	China 9	中国风格9	248	8Beat 10	8拍10	290	BerBlues	蓝调舞曲
207	AnHui	安徽	249	8Beat 11	8拍11	291	4_4Blues	4拍布鲁斯
208	HeNan	河南	250	8BeatPp2	8拍流行2	292	Blues 1	布鲁斯1
209	ShanBei	陕北	251	Pop Rock	流行摇滚	293	Blues 2	布鲁斯2
210	XinJiang	新疆	252	Rock 1	摇滚1	294	BluBoogi	布鲁斯摇滚
211	YunNan	云南	253	Rock 2	摇滚2	295	BsShuffle	布鲁斯曳步
212	Dance 1	舞曲1	254	Rock 1	摇滚01	296	SIShuffle	慢曳步舞
213	Dance 2	舞曲2	255	Rock 2	摇滚02	297	GsShuffle	Gs曳步
214	Dance 3	舞曲3	256	Rock 3	摇滚03	298	Shuffle1	曳步舞1
215	Dance 4	舞曲4	257	Rock 4	摇滚04	299	Shuffle2	曳步舞2
216	E Dance1	电子舞曲1	258	8BeatRk1	8拍摇滚1	300	Twist 1	扭扭舞1
217	E Dance2	电子舞曲2	259	8BeatRk2	8拍摇滚2	301	Twist 2	扭扭舞2
218	70Disco1	70年代迪斯科1	260	SlwRock1	慢摇滚1	302	Twist	扭扭舞
219	70Disco2	70年代迪斯科2	261	SlwRock2	慢摇滚1	303	Boogie	快摇滚
220	Disco 1	迪斯科1	262	SlowRock	慢摇滚	304	Boogie2	快摇滚2
221	Disco 2	迪斯科2	263	Slow	慢速的	305	Ragtime	雷格泰姆
222	Disco 3	迪斯科3	264	Pop1	流行1	306	Country1	乡村1
223	Techno	科技舞曲	265	Pop2	流行2	307	Country2	乡村2
224	Techno 1	科技舞曲1	266	Pop3	流行3	308	CntyWalt	乡村华尔兹
225	Techno 2	科技舞曲2	267	Pop4	流行4	309	CntyShf1	乡村曳步1
226	FunkFusn	放克舞曲	268	Pop5	流行5	310	CntyShf2	乡村曳步2
227	Funk 1	放克舞曲1	269	Pop6	流行6	311	Cnty Pop	乡村流行
228	Funk 2	放克舞曲2	270	PopBalld	流行民谣			

后面板

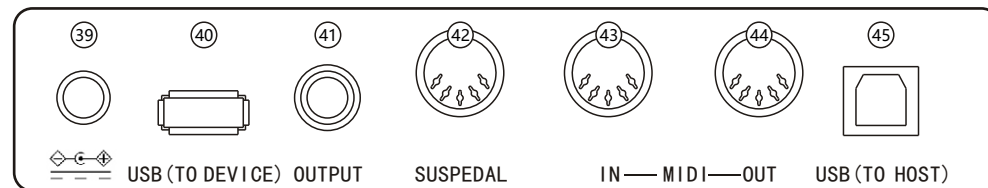

39.外接电源接口

连接到外接电源适配器。

40.USB(MP3)设备接口

41.音频输出接口

连接到外部音频设备。

42.踏板输入接口

连接到踏板。

43.MIDI IN 接口

接收外部MIDI设备或电脑发送的MIDI信息。

44.MIDI OUT 接口

将本琴上的数据通过这个接口发送给电脑或MIDI设备。

45.USB (MIDI)接口

节奏一览表

装配零件

- ①  TA4*12 螺丝 18个
- ②  TM6*50 螺丝 14个
- ③  TM6*20 螺丝 6个
- ④  锤子螺母 10个
- ⑤  琴架角码 6个
- ⑥  M6螺丝塑料盖帽 8个
- ⑦  M6梅花手柄螺丝 1个

琴体安装

- 1、把1个M6梅花手柄螺丝装在塑料脚踏盒上。
- 2、首先用18枚TA4*12的螺丝把6个琴架分别固定在左右边板和左右边柱上。
- 3、把10个锤子螺母分别压入左右边板、左右边柱和连接板对应孔内。
- 4、把左右边板和左右边柱与落地脚用6枚TM6*50的螺丝连接起来。
- 5、把左右边板与连接板用4枚TM6*50的螺丝分别穿过4个M6螺丝盖帽连接起来，并分别把螺丝盖帽盖上。
- 6、把边板和脚踏组件用4枚TM6*50的螺丝分别穿过4个M6螺丝盖帽连接起来，并分别把螺丝盖帽盖上。
- 7、将琴体放到琴架上用6枚TM6*20的螺丝连接起来。
- 8、将琴架的脚踏连接线另一端插入琴体后插塑料板上的脚踏插座孔内。

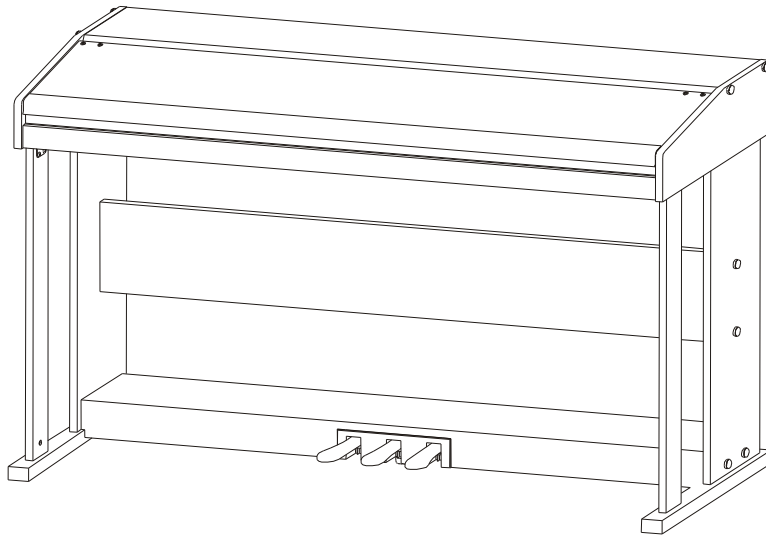

序号	英文全称	中文名称	序号	英文全称	中文名称	序号	英文全称	中文名称
1	Dance 1	舞曲1	63	Pop Rap	流行说唱	125	Fox Trot	狐步舞
2	Dance 2	舞曲2	64	PopSamba	流行桑巴	126	Foxtrot1	狐步舞1
3	Dance 3	舞曲3	65	PopWaltz	流行华尔兹	127	Foxtrot2	狐步舞2
4	Dance 4	舞曲4	66	PpReggae	流行雷格	128	Swing	摇摆舞
5	E Dance1	电子舞曲1	67	Folk Pop	民歌流行	129	Swing 1	摇摆舞1
6	E Dance2	电子舞曲2	68	16Beat1	16拍1	130	Swing 2	摇摆舞2
7	70Disco1	70年代迪斯科1	69	16Beat2	16拍2	131	SwinJazz	摇摆爵士
8	70Disco2	70年代迪斯科2	70	16Beat3	16拍3	132	CoolJazz	酷爵士
9	Disco 1	迪斯科1	71	16Beat4	16拍4	133	Big Band	大乐队
10	Disco 2	迪斯科2	72	16Beat5	16拍5	134	BigBand1	大乐队1
11	Disco 3	迪斯科3	73	16Beat6	16拍6	135	BigBand2	大乐队2
12	Techno	科技舞曲	74	16Beat7	16拍7	136	BigBand3	大乐队3
13	Techno 1	科技舞曲1	75	16Beat 8	16拍8	137	JazzBand	爵士大乐队
14	Techno 2	科技舞曲2	76	16Beat 9	16拍9	138	Dixielnd	迪克西地区
15	FunkFusn	放克舞曲	77	16Beat10	16拍10	139	Dixie	迪克西舞
16	Funk 1	放克舞曲1	78	16beatPp	16拍流行	140	JiveRock	Jive摇滚
17	Funk 2	放克舞曲2	79	BerBlues	蓝调舞曲	141	Shuffle	曳步舞
18	Funk 3	放克舞曲3	80	4 4Blues	4拍布鲁斯	142	Rumba 1	伦巴1
19	Soul	灵魂乐	81	Blues 1	布鲁斯1	143	Rumba 2	伦巴2
20	Soul BLD	灵魂民谣	82	Blues 2	布鲁斯2	144	Rumba	伦巴
21	R n B	节奏和布鲁斯	83	BluBoogi	布鲁斯摇滚	145	Cha Cha	恰恰
22	R n B1	节奏和布鲁斯1	84	BsShuffle	布鲁斯曳步	146	Chacha2	恰恰2
23	R n B2	节奏和布鲁斯2	85	SIShuffle	慢曳步舞	147	DiscoCha	迪斯科恰恰
24	Rap	说唱	86	GsShuffle	Gs曳步	148	Samba 1	桑巴01
25	Rap2	说唱2	87	Shuffle1	曳步舞1	149	Samba 2	桑巴02
26	8Beat 1	8拍1	88	Shuffle2	曳步舞2	150	Samba1	桑巴1
27	8Beat 2	8拍2	89	Twist 1	扭扭舞1	151	Samba2	桑巴2
28	8Beat 3	8拍3	90	Twist 2	扭扭舞2	152	DscSamba	迪斯科桑巴
29	8Beat 4	8拍4	91	Twist	扭扭舞	153	Beguine	贝圭英
30	8Beat 5	8拍5	92	Boogie	快摇滚	154	Mambo 1	曼波1
31	8Beat 6	8拍6	93	Boogie2	快摇滚2	155	Mambo 2	曼波2
32	8BeatRck	8拍摇滚	94	Ragtime	雷格泰姆	156	Mambo	曼波
33	8BeatPop	8拍流行	95	Country1	乡村1	157	PopBossa	流行波萨诺瓦
34	8Beat 7	8拍7	96	Country2	乡村2	158	Bossa	波萨诺瓦
35	8Beat 8	8拍8	97	CntyWalt	乡村华尔兹	159	Bossa 1	波萨诺瓦1
36	8Beat 9	8拍9	98	CntyShf1	乡村曳步1	160	Bossa 2	波萨诺瓦2
37	8Beat 10	8拍10	99	CntyShf2	乡村曳步2	161	Pp Bossa	波萨诺瓦流行
38	8Beat 11	8拍11	100	Cnty Pop	乡村流行	162	Salsa	萨尔沙
39	8BeatPp2	8拍流行2	101	CntyBlld	乡村民谣	163	Salsa 1	萨尔沙1
40	Pop Rock	流行摇滚	102	CntyBrth	乡村舞	164	Salsa 2	萨尔沙2
41	Rock 1	摇滚1	103	CntryRck	乡村摇滚	165	Latin 1	拉丁1
42	Rock 2	摇滚2	104	CntryShf	乡村曳步	166	Latin 2	拉丁2
43	Rock 1	摇滚01	105	CntryWz1	乡村华尔兹1	167	Tango 1	探戈1
44	Rock 2	摇滚02	106	CntryWz2	乡村华尔兹2	168	Tango 2	探戈2
45	Rock 3	摇滚03	107	BluGrass	蓝草	169	Tango	探戈
46	Rock 4	摇滚04	108	Two Step	两步	170	Reggae 1	雷格1
47	8BeatRk1	8拍摇滚1	109	TwoStep2	两步2	171	Reggae 2	雷格2
48	8BeatRk2	8拍摇滚2	110	March 1	进行曲1	172	Reggae 3	雷格3
49	SlwRock1	慢摇滚1	111	March 2	进行曲2	173	Reggae 4	雷格4
50	SlwRock2	慢摇滚2	112	6_8March	6-8拍进行曲	174	R&R 1	摇滚1
51	SlowRock	慢摇滚	113	March4-4	进行曲4-4拍	175	R&R 2	摇滚2
52	Slow	慢速的	114	March6-8	进行曲6-8拍	176	House 1	浩室舞1
53	Pop1	流行1	115	Polk	民间舞	177	House 2	浩室舞2
54	Pop2	流行2	116	Polka 1	波尔卡1	178	House 3	浩室舞3
55	Pop3	流行3	117	Polka 2	波尔卡2	179	House 4	浩室舞4
56	Pop4	流行4	118	Waltz 1	华尔兹1	180	Gospel	福音
57	Pop5	流行5	119	Waltz 2	华尔兹2	181	Guaracha	瓜拉恰舞
58	Pop6	流行6	120	Waltz 3	华尔兹3	182	Musette	缪塞特
59	PopBalld	流行民谣	121	Waltz	华尔兹	183	New Age	新世纪
60	Pop 7	流行7	122	ViennaWz	维也纳华尔兹	184	Enka	恩卡
61	Pop 8	流行8	123	Jz Waltz	爵士华尔兹	185	Motown	魔城
62	Pop 9	流行9	124	SwgWaltz	摇摆华尔兹	186	Hawaii	夏威夷

音色一览表

序号	英文全称	中文名称	序号	英文全称	中文名称	序号	英文全称	中文名称
931	Dist.Gtr	失真吉他	954	VoiceOoh	噢唱音	977	Bottle3	吹瓶3
932	GtrHarmo	吉他和声	955	SynVoice	和成唱音	978	Shakhchi	尺八
933	Aco.Bass	原声贝司	956	Orch Hit	管弦乐齐奏	979	Whistle5	口哨5
934	FngrBass	指弹贝司	957	Trumpet5	小号5	980	Ocarina5	奥卡里那坝5
935	PickBass	拨片贝司	958	Trombone	长号	981	SquareLd	方波主奏
936	Fretless	无品贝司	959	Tuba5	大号5	982	Saw.Ld	锯齿波主奏
937	SlapBas1	打弦贝司1	960	Mute.Trp	弱音小号	983	CaliopLd	汽笛风琴主奏
938	SlapBas2	打弦贝司2	961	Fr.Horn5	圆号5	984	Chiff Ld	雪纺主奏
939	SynBass1	合成贝司1	962	BrasSect	铜管乐组	985	CharanLd	沙朗主奏
940	SynBass2	合成贝司2	963	SynBras1	合成铜管乐1	986	Voice Ld2	人声主奏2
941	Violin6	小提琴6	964	SynBras2	合成铜管乐2	987	Fifth Ld	五度主音
942	Viola3	中提琴3	965	SprnoSax	高音萨克斯	988	Bass&Ld	低音和主奏
943	Cello3	大提琴3	966	alto Sax3	中音萨克斯3	989	NewageLd	新世纪
944	Contrabs	低音提琴	967	TenorSax3	次中音萨克斯3	990	Warm Pad	温暖
945	Trem.Str	颤音弦乐	968	Bari.Sax3	上中音萨克斯3	991	PolySyPd	合成长音色
946	Pizz.Str	拨奏弦乐	969	Oboe6	双簧管6	992	Choir Pd	唱音长音色
947	Harp3	竖琴3	970	EnglHorn	英国管	993	BowedPad	弯音长音色
948	Timpani3	定音鼓3	971	Bassoon6	巴松管6	994	MetalPad	金属长音色
949	Strings1	弦乐合奏1	972	Clarinet	单簧管	995	Halo Pad	光环长音色
950	Strings2	弦乐合奏2	973	Piccolo3	短笛3	996	Sweep Pd	伸展长音色
951	Syn.Str1	合成弦乐1	974	Flute3	长笛3	997	Rain	雨
952	Syn.Str2	合成弦乐2	975	Recorder	竖笛	998	Std.Drum	标志鼓组
953	ChoiraaH	啊唱音	976	PanFlute	排箫	999	Oriental	民族鼓组

装配图

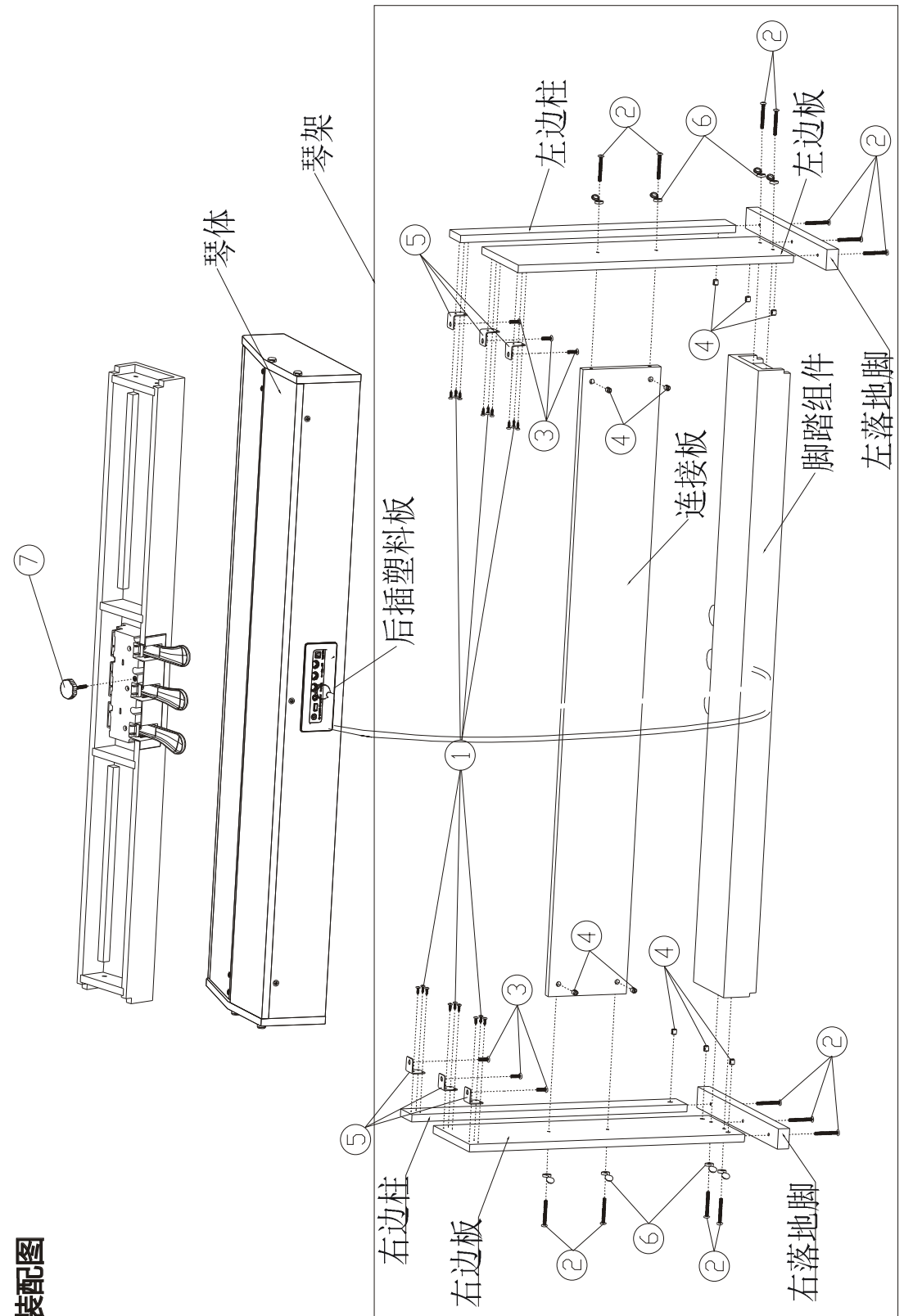

演奏前的准备

电源供电

1. 连接电源之前，请确保乐器处于关机状态。
2. 将电源适配器连接到乐器的DC电源插孔。
3. 将电源适配器插头插入AC电源插座。
4. 按下电源键，本琴开机。

注意：

出于安全目的，在不使用本琴或遭遇雷暴天气时，请断开乐器的电源。

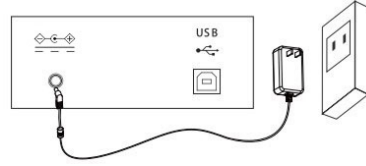

连接耳机

当需要独自练习或在深夜演奏本琴时，可以将立体声耳机插入本琴上的耳机插孔。

插入耳机后，会自动切断乐器的扬声器。声音只能从耳机中听到，您可以尽情演奏无需担心打扰到他人。

注意：

请避免长时间高音量使用耳机，否则可能会引起人耳疲劳，甚至听力损伤。

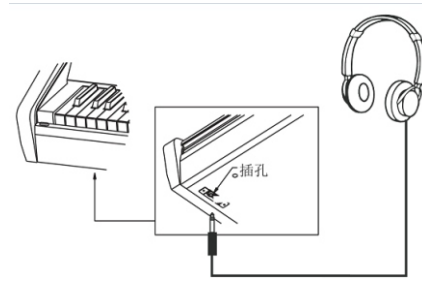

连接音频设备

将本琴与外部音响设备连接，可获得更好的音乐效果。后面板上的音频输出插孔可以用于连接到键盘音量放大器、立体声音响系统、调音台、录音机或其他设备。

使用音频线将音频设备连接到后面板的音频输出插孔，并将另一端连接至其他设备的音频输入插孔。

注意：

在连接其它设备之前，请确保已关闭所有设备的电源。同时，在打开设备的电源之前，请确定已将各个部分的音量设置为最小值。

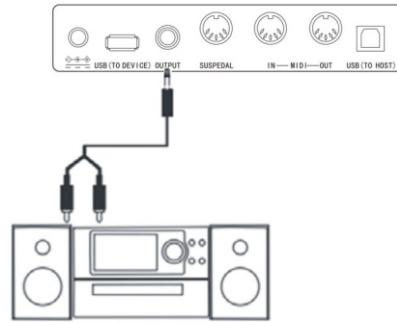

连接电脑

本琴提供一个USB接口，可以直接连接到个人电脑。您只需要一根USB连接线，一端插入本琴的USB端口，另一端插入电脑的USB端口，即可与电脑双向传输信息。比如可以将您在在本琴上弹奏的乐曲存储到电脑，也可以通过本琴来播放您电脑上的MIDI文件。

注意：

对电脑上软件进行设置时，USB音频设备不要同时设置成输入和输出，否则弹琴键发音时会有重叠。

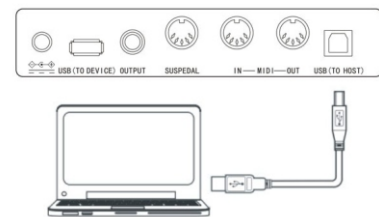

音色一览表

序号	英文全称	中文名称	序号	英文全称	中文名称	序号	英文全称	中文名称
745	MinYue	笙	807	TrmStrin	弦乐颤音	869	Shamisin1	沙玛什1
746	Zheng 2	筝2	808	PizStrin	弦乐拨奏	870	Koto 3	日本筝3
747	Zheng 3	筝3	809	Harp 1	竖琴1	871	Kalimba1	卡林巴1
748	BanHu	板胡	810	Timpani1	定音鼓1	872	Bagpipe1	风笛1
749	JingHu	京胡	811	Strings3	弦乐3	873	Fiddle 2	提琴2
750	ZhuiHu	坠胡	812	Strings4	弦乐4	874	Shanai 2	山奈2
751	BanHu2	板胡2	813	Syn.Str3	合成弦乐3	875	TinkBell	响铃1
752	ErHuQun1	二胡群1	814	Syn.Str4	合成弦乐4	876	Agogo 5	阿果果5
753	ErHuQun2	二胡群2	815	Choirah.	唱音啊	877	SteelDru	钢鼓
754	Seng1	笙1	816	VoiceOh.	唱音噢	878	WoodSoun	木鱼1
755	Seng2	笙2	817	Sn.Voice	合成唱音1	879	Taiko Dm	泰柯鼓
756	Seng3	笙3	818	Orch.Hit	乐队齐奏	880	MelodyDm	合成鼓
757	QuDi	曲笛	819	Trumpet1	小号1	881	Syn.Tom.	合成通通鼓
758	ErHu 3	二胡3	820	Trombon1	长号1	882	ReverSyl	反转拔
759	YueHuHi	粤胡高	821	Tuba 1	大号1	883	Fret.No1	音品音1
760	YueHuLo	粤胡低	822	Mt.Trump	弱音号	884	BreatNoi	呼吸音
761	BianZhon	编钟	823	FrchHorn	法国号	885	SeaWave	海浪
762	ErHuQun3	二胡群3	824	BraSectr	铜管声部	886	Bird	鸟叫
763	PianoBig	大钢琴	825	SynBras3	合成铜管3	887	TeleRing	电话铃
764	BrightPn	明亮钢琴	826	SynBras4	合成铜管4	888	EnsemMin	民乐合奏
765	ElecPian	电钢琴	827	Sp.Saxop	萨克斯高音	889	BianZhn1	编钟1
766	HnkyPian	酒吧琴	828	Alto.Sax	萨克斯中音	890	YueHuLo1	粤胡低1
767	ElecPan1	电钢1	829	TnrSaxoh	萨克斯次中音	891	YueHuHi2	粤胡高2
768	ElecPan2	电钢2	830	Saxophn1	萨克斯1	892	ErHu 5	二胡5
769	Hpschord	古钢琴	831	Oboe 1	双簧管1	893	QuDi 1	曲笛1
770	Clavi3	古钢琴3	832	Eng.Horn	英国管	894	Sheng5	笙5
771	Celesta1	钢片琴1	833	Bassoon1	低音管	895	Sheng6	笙6
772	Glocken2	钟琴2	834	Clarint1	单簧管1	896	Sheng3	笙3
773	MusicBx1	音乐盒1	835	Piccolo1	短笛1	897	ErHuQun4	二胡群4
774	Vibes7	电颤琴7	836	Flute 1	长笛1	898	ErHuQun3	二胡群3
775	Marimba	马林巴	837	Recordr1	竖笛1	899	BanHu4	板胡4
776	Xylphony	木琴1	838	PanFlut1	排箫1	900	ZhuiHu 2	坠胡2
777	Bell3	钟琴3	839	Bottle 1	吹瓶1	901	Piano1	钢琴1
778	Dulcime1	杜西马1	840	Shakhch1	尺八1	902	Piano2	钢琴2
779	Organ1	风琴1	841	Whistle2	口哨2	903	ElGrand3	电钢琴3
780	Organ2	风琴2	842	Ocarina2	埙2	904	HnkyTonk	酒吧钢琴
781	Rk.Organ	摇滚风琴	843	Square 2	方波2	905	E.Piano5	电钢琴5
782	ChurOrgn	风琴	844	Saw.Lead	锯齿波	906	E.Piano6	电钢琴6
783	Rd.Organ	簧片琴	845	Caliop 2	汽笛音 2	907	Harpsich	拨弦古钢琴
784	Acordn1	手风琴1	846	ChiffLd2	雪纺音 2	908	Clavi.3	击弦古钢琴3
785	Hamnica1	口琴1	847	Charan 2	沙朗音 2	909	Celesta3	钢片琴3
786	TanAcord	探戈风琴	848	VoiceSyn	人声合成	910	Glocken3	钟琴3
787	NyGuitar	木吉他	849	Sixth Ld	第六主音	911	Musicbox	八音盒
788	StlGuitr	钢弦吉他	850	Bass.Ld1	低音主音	912	Vibes3	颤音琴3
789	Jz.Guitr	爵士吉他	851	Newage	新世纪	913	Marimba3	马林巴3
790	ClnGuitr	清音吉他	852	Warm Pd1	温暖长音1	914	Xylophon	木琴
791	Mt.Guitr	弱音吉他	853	PolySy	合成长音	915	TubulBel	管钟
792	OvdGuitr	过载吉他	854	ChoirSyn	人声长音	916	Dulcimer	杜希马琴
793	DisGuitr	失真吉他	855	Bowed.Pd	弯音长音	917	DrawOrgn	卓芭风琴
794	HarmoGtr	和声吉他	856	Metal.Pd	金属音	918	PercOrgn	打击风琴
795	Acu.Bass	声学贝司	857	Halo.Pd1	光环长音1	919	RockOrgn	摇滚风琴
796	FingBass	指弹贝司	858	Sweep	伸展	920	ChrcOrgn	教堂风琴
797	PikBass1	拨片贝司1	859	Rain Snd	雨声	921	ReedOrgn	簧片风琴
798	FretBass	无品贝司	860	Sound.Tk	音轨	922	Acordion	手风琴
799	SlapBas3	击弦贝司3	861	Crystal2	水晶2	923	Harmnica	口琴
800	SlapBas4	击弦贝司4	862	AirFlow	气流	924	Tangoacd	探戈手风琴
801	SynBass3	合成贝司3	863	BrightSn	亮银色	925	NylonGtr	尼龙弦吉他
802	SynBass4	合成贝司4	864	Goblins1	妖怪音1	926	SteelGtr	钢弦吉他
803	Violin 5	小提琴5	865	Echoes 2	回声2	927	Jazz Gtr	爵士吉他
804	Viola 6	中提琴6	866	Sci-HiFi	科幻音	928	Clean Gtr	清音吉他
805	Cello 6	大提琴6	867	Sitar 1	西塔琴1	929	Mute Gtr	弱音吉他
806	ContraBa	倍大提琴	868	Banjo 6	班卓6	930	Ovrdrive	夸张吉他

音色一览表

序号	英文全称	中文名称	序号	英文全称	中文名称	序号	英文全称	中文名称
559	Rain Snd	雨声	621	ReedOrgn	簧片风琴	683	CaliopLd	汽笛风琴主奏
560	Sound.Tk	音轨1	622	Acordion	手风琴	684	Chiff Ld	雪纺主奏
561	Crystal2	水晶2	623	Harmnica	口琴	685	CharanLd	沙朗主奏
562	AirFlow	气流	624	Tangoacd	探戈手风琴	686	Voice Ld	人声主奏
563	BrightSn	亮银色	625	NylonGtr	尼龙弦吉他	687	Fifth Ld	五度主音
564	Goblins1	妖怪音1	626	SteelGtr	钢弦吉他	688	Bass&Ld	低音和主奏
565	Echoes 2	回声2	627	Jazz Gtr	爵士吉他	689	NewageLd	新世纪
566	Sci-HiFi	科幻音	628	CleanGtr	清音吉他	690	Warm Pad	温暖
567	Sitar 1	西塔琴1	629	Mute Gtr	弱音吉他	691	PolySyPd	合成长音色
568	Banjo 1	班卓1	630	Ovrdrive	夸张吉他	692	Choir Pd	唱音长音色
569	Shamisl1	沙玛什1	631	Dist.Gtr	失真吉他	693	BowedPad	弯音长音色
570	Koto 2	日本筝2	632	GtrHarmo	吉他和声	694	MetalPad	金属长音色
571	Kalimba1	卡林巴1	633	Aco.Bass	原声贝司	695	Halo Pad	光环长音色
572	Bagpipe1	风笛1	634	FngrBass	指弹贝司	696	Sweep Pd	伸展长音色
573	Fiddle 2	提琴2	635	PickBass	拨片贝司	697	Rain	雨
574	Shanai 2	山奈2	636	Fretless	无品贝司	698	SoundTrk	音轨
575	TinkBell	响铃1	637	SlapBas1	打弦贝司1	699	Crystal	水晶
576	Agogo 1	阿果果1	638	SlapBas2	打弦贝司2	700	Atmosphr	大气
577	SteelDru	钢鼓1	639	SynBass1	合成贝司1	701	Bright	闪亮
578	WoodSoun	木鱼1	640	SynBass2	合成贝司2	702	Goblins	妖怪
579	Taiko Dm	泰柯鼓1	641	Violin 5	小提琴5	703	Echoes	回声
580	MelodyDm	合成鼓	642	Viola	中提琴	704	Sci-Fi	科幻
581	Syn.Tom.	合成通通鼓	643	Cello	大提琴	705	Sitar	西塔琴
582	ReverSyl	反转铃	644	Contrabs	低音提琴	706	Banjo	班卓琴
583	Fret.No1	音品音1	645	Trem.Str	颤音弦乐	707	Shamisen	沙玛什
584	BreatNo1	呼吸音1	646	Pizz.Str	拨奏弦乐	708	Koto	日本筝
585	SeaWave	海浪	647	Harp 3	竖琴3	709	Kalimba	卡林巴琴
586	Bird	鸟叫	648	Timpani1	定音鼓1	710	Bagpipe	风笛
587	TeleRing	电话铃1	649	Strings3	弦乐合奏3	711	Fiddle	提琴
588	EnsemMin	民乐合奏	650	Strings4	弦乐合奏4	712	Shanai	山奈
589	BianZhn1	编钟1	651	Syn.Str1	合成弦乐1	713	TnklBell	响铃
590	YueHuLo1	粤胡低1	652	Syn.Str2	合成弦乐2	714	Agogo	阿果果
591	YueHuHi2	粤胡高2	653	ChoiraaH	啊唱音	715	SteelDrm	钢鼓
592	ErHu 5	二胡5	654	VoiceOoh	噢唱音	716	WoodBlok	木鱼
593	QuDi 1	曲笛1	655	SynVoice	和成唱音	717	TaikoDrm	泰柯鼓
594	Sheng5	笙5	656	Orch Hit	管弦乐齐奏	718	MelodDrm	旋律大鼓
595	Sheng6	笙6	657	Trumpet	小号	719	SynthTom	合成鼓
596	Sheng3	笙3	658	Trombone	长号	720	RevCymb1	背铃
597	ErHuQun4	二胡群4	659	Tuba	大号	721	FretNoiz	音品噪音
598	ErHuQun5	二胡群5	660	Mute.Trp	弱音小号	722	BrthNoiz	呼吸噪音
599	BanHu6	板胡6	661	Fr.Horn	圆号	723	Seashore	海滩
600	ZhuiHu 3	坠胡3	662	BrasSect	铜管乐组	724	Tweet	鸟鸣
601	AccPiano	声学钢琴	663	SynBras1	合成铜管乐1	725	Telephone	电话铃
602	AcPiano1	声学钢琴1	664	SynBras2	合成铜管乐2	726	Helicptr	直升机
603	ElGrand1	大电钢琴1	665	SprnoSax	高音萨克斯	727	Applause	鼓掌
604	HnkyTonk	酒吧钢琴	666	Alto Sax	中音萨克斯	728	Gunshot 3	枪声 3
605	E.Piano1	电钢琴1	667	TenorSax	次中音萨克斯	729	PiPa 3	琵琶 3
606	E.Piano2	电钢琴2	668	Bari.Sax	上中音萨克斯	730	YueQin 3	月琴 3
607	Harpsich	拨弦古钢琴	669	Oboe	双簧管	731	GuZheng	古筝
608	Clavi. 2	击弦古钢琴2	670	EnglHorn	英国管	732	YangQin	扬琴
609	Celesta2	钢片琴2	671	Bassoon	巴松管	733	ErHu 9	二胡 9
610	Glocken2	钟琴2	672	Clarinet	单簧管	734	ZhonRuan	中阮
611	Musicbox	音乐盒	673	Piccolo2	短笛2	735	Hi-SuoNa	高音唢呐
612	Vibes5	颤音琴5	674	Flute2	长笛2	736	Di Zi 6	笛子 6
613	Marimba3	马林巴3	675	Recorder	竖笛	737	DaRuan	大阮
614	Xylophon	木琴	676	PanFlute	排箫	738	ZhonRuan	中阮
615	TubulBel	管钟	677	Bottle	吹瓶	739	GanMeiLg	甘美兰
616	Dulcimer	杜希马	678	Shakhchi	尺八	740	BianQing	编磬
617	DrawOrgn	卓芭	679	Whistle	口哨	741	ZhongGu	中鼓
618	PercOrgn	打击风琴	680	Ocarina	奥卡里那埙	742	BianZhng1	编钟1
619	RockOrgn	摇滚风琴	681	SquareLd	方波主奏	743	BianZhng2	编钟2
620	ChrcOrgn	教堂风琴	682	Saw.Ld	锯齿波主奏	744	SuoNa2	唢呐2

连接到其它设备

将本乐器的MIDI IN连接到其它设备的MIDI OUT，可以将本乐器作为音源使用。

将本乐器的MIDI OUT连接到其它设备的MIDI IN，可以将本乐器作为MIDI控制器使用。

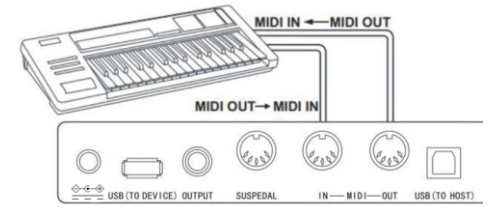

连接踏板

在琴体背部的三踏板接口接上三踏板组件后，可使本琴拥有三个不同功能的踏板：弱音踏板、后延音踏板、延音踏板。

1.弱音踏板：

踩下弱音踏板后，演奏的音符将产生弱音效果。

2.后延音踏板：

踩下后延音踏板后，踩之前正在演奏的音符将产生出延音效果。

3.延音踏板：

踩下延音踏板后，演奏的音符将产生延音效果。

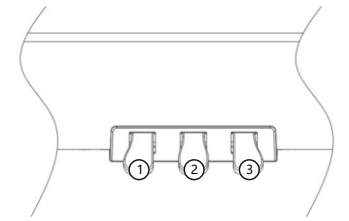

1.弱音踏板 2.后延音踏板 3.延音踏板

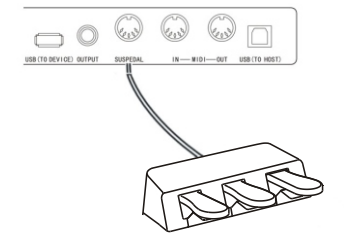

连接USB设备

本琴支持连接最大32G的USB设备，如U盘等，可以播放USB设备中的MP3文件。

注意：

在播放过程中，请勿拔出USB设备，否则会导致错误或USB设备损坏。

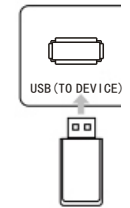

电源开关

1.首先请确认已经正确连接电源。

2.按下【电源】键。LCD液晶显示屏变亮，显示开机画面，表示已开机。

注意：

如果按下【电源】键时LCD液晶显示屏未被点亮，请检查电源是否连接正确。



调节主音量

开机后，向右推动【主音量】推钮，整体音量由小变大，向左推动

【主音量】推钮，整体音量由大变小，您可根据需要进行调整。

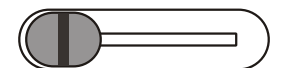

- 主音量 +

演奏各种乐器音色

本琴内置数百种逼真的音色，其中包括中国民乐音色、打击乐音色等，详见音色列表。为了您更好的演奏音色，我们还提供了与音色相关的效果功能。

选择并演奏音色

1. 按下【音色】键可进入音色选择模式，同时LCD上的提示标志“R1”点亮，同时显示当前音色的名称及序号。
 2. 使用数字键和【+】/【-】键选择一个需要的音色。
 3. 弹奏琴键，开始演奏并欣赏美妙的音色。
- 说明：
开机预设 LCD显示 001 GrandPno.

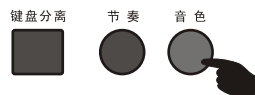

叠加

1. 按下【叠加】键可以打开叠加功能。LCD上显示“DUAL”标志，此功能可以在选择完一个音色后再选择第二个音色一起演奏。
2. 在一个音层中，两种不同的音色同时发声，可通过【+】/【-】键来选择您想要演奏的双音色。
3. 按【调音台】键，选择VOICE1V或者VOICE2V，按数字+/-键可调节双音色音量大小。



键盘分离点设置

在键盘上，将自动低音和弦区域同右手区域分割开的位置叫做“键盘分离点”。在分离模式下，可以在键盘“分离点”左侧和右侧演奏不同的音色。分离点设置可根据需要改变。

1. 按下【键盘分离】键后，LCD显示屏暂显“SPLIT”整个琴键被分成左右两个独立的区域用于演奏。默认分离值为025。
2. 选择分离点，按下【功能菜单】键，进入键盘分离点功能，LCD显示25Spliyp,可通过+/-键选择所需的键分离点。该点即为新的键分离点。
3. 按下【调音台】键，选择左手上层音色音量，LCD显示VOICELV，按数字+/-键可调节左手键盘音色音量大小。

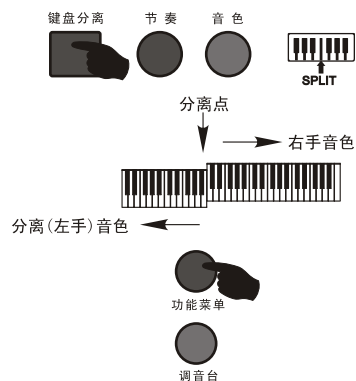

力度

本琴的键盘具有力度响应功能，有助于丰富演奏的表现力。它可以正确地反映出您对每个音符施加的力度，就好像在演奏真实的乐器一样。本琴有三条力度曲线供选用。

1. 按下【功能菜单】键进入力度功能选择状态。LCD显示屏暂显当前键盘的力度曲线序号，开机时默认的力度曲线为第2条，共3条（001-003）。

2. 选择力度曲线

在LCD暂显力度曲线的状态下按连续按【力度】键可以选择不同的力度曲线。

3. 关闭力度响应

LCD显示屏对应的“力度”状态标志熄灭，表示此时键盘为无力度响应状态。



音色一览表

序号	英文全称	中文名称	序号	英文全称	中文名称	序号	英文全称	中文名称
373	Piccolo	短笛	435	Hi-SuoNa	高音唢呐	497	PikBass1	拨片贝司1
374	Flute	长笛	436	Di Zi	笛子	498	FretBass	无品贝司1
375	Recorder	竖笛	437	DaRuan	大阮	499	SlapBas3	击弦贝司2
376	PanFlute	排箫	438	ZhonRuan	中阮	500	SlapBas4	击弦贝司4
377	Bottle	吹瓶	439	GanMeiLg	甘美兰	501	SynBass3	合成贝司3
378	Shakhchi	尺八	440	BianQing	编磬	502	SynBass4	合成贝司4
379	Whistle	口哨	441	ZhongGu	中鼓	503	Violin 1	小提琴1
380	Ocarina	奥卡里那埙	442	BianZhg1	编钟1	504	Viola 1	中提琴1
381	SquareLd	方波主奏	443	BianZhg2	编钟2	505	Cello 1	大提琴1
382	Saw.Ld	锯齿波主奏	444	SuoNa2	唢呐2	506	ContraBa	倍大提琴
383	CaliopLd	汽笛风琴主奏	445	MinYue 6	笙 6	507	TrmStrin	弦乐颤音
384	Chiff Ld	雪纺主奏	446	Zheng 2	筝2	508	PizStrin	弦乐拨奏
385	CharanLd	沙朗主奏	447	Zheng 3	筝3	509	Harp 1	竖琴1
386	Voice Ld	人声主奏	448	BanHu	板胡	510	Timpani1	定音鼓1
387	Fifth Ld	五度主音	449	JingHu	京胡	511	Strings3	弦乐3
388	Bass&Ld	低音和主奏	450	ZhuiHu	坠胡	512	Strings4	弦乐4
389	NewageLd	新世纪	451	BanHu2	板胡2	513	Syn.Str3	合成弦乐3
390	Warm Pad	温暖	452	ErHuQun1	二胡群1	514	Syn.Str4	合成弦乐4
391	PolySyPd	合成长音色	453	ErHuQun2	二胡群2	515	Choirah.	唱音啊
392	Choir Pd	唱音长音色	454	Seng 7	笙 7	516	VoiceOh.	唱音噢
393	BowedPad	弯音长音色	455	Seng2	笙2	517	Sn.Voice	合成唱音1
394	MetalPad	金属长音色	456	Seng3	笙3	518	Orch.Hit	乐队齐奏
395	Halo Pad	光环长音色	457	QuDi 3	曲笛 3	519	Trumpet1	小号1
396	Sweep Pd	伸展长音色	458	ErHu 3	二胡3	520	Trombon1	长号1
397	Rain	雨	459	YueHuHi	粤胡高	521	Tuba 1	大号1
398	SoundTrk	音轨	460	YueHuLo 1	粤胡低 1	522	Mt.Trump	弱音号1
399	Crystal	水晶	461	BianZhon	编钟	523	FrchHorn	法国号
400	Atmosphr	大气	462	ErHuQun3	二胡群3	524	BraSectr	铜管声部
401	Bright	闪亮	463	PianoBig	大钢琴1	525	SynBras3	合成铜管3
402	Goblins	妖怪	464	BrightPn	明亮钢琴	526	SynBras4	合成铜管4
403	Echoes	回声	465	ElecPian	电钢琴	527	Sp.Saxop	萨克斯高音
404	Sci-Fi	科幻	466	HnkyPian	酒吧琴	528	Alto.Sax	萨克斯中音
405	Sitar 3	西塔琴 3	467	ElecPan1	电钢1	529	TnrSaxoh	萨克斯次中音
406	Banjo	班卓琴	468	ElecPan2	电钢2	530	Saxophn1	萨克斯1
407	Shamisen	沙玛什	469	Hpschord	古钢琴	531	Oboe 1	双簧管1
408	Koto	日本筝	470	Clavi1	古钢琴1	532	Eng.Horn	英国管1
409	Kalimba	卡林巴琴	471	Celesta1	钢片琴1	533	Bassoon1	低音管
410	Bagpipe	风笛	472	Glocken2	钟琴2	534	Clarint1	单簧管1
411	Fiddle	提琴	473	MusicBx1	音乐盒1	535	Piccolo1	短笛1
412	Shanai	山奈	474	Vibes	电颤琴	536	Flute 1	长笛1
413	TnkIBell	响铃	475	Marimba	马林巴琴	537	Recordr1	竖笛1
414	Aqogo	阿果果	476	Xylphony	木琴1	538	PanFlut1	排箫1
415	SteelDrm	钢鼓	477	Bell1	钟琴1	539	Bottle 1	吹瓶1
416	WoodBlok	木鱼	478	Dulcime1	杜西马1	540	Shakhch1	尺八1
417	TaikoDrm	泰柯鼓	479	Organ1	风琴1	541	Whistle2	口哨2
418	MelodDrm	旋律大鼓	480	Organ2	风琴2	542	Ocarina2	埙2
419	SynthTom	合成鼓	481	Rk.Organ	摇滚风琴	543	Square 2	方波2
420	RevCymb1	背钹	482	ChurOrgn	风琴	544	Saw.Lead	锯齿波2
421	FretNoiz	音品噪音	483	Rd.Organ	簧片琴2	545	Caliop 2	汽笛音
422	BrthNoiz	呼吸噪音	484	Acordn1	手风琴1	546	ChiffLd2	雪纺音
423	Seashore	海滩	485	Hamnica1	口琴1	547	Charan 2	沙朗音
424	Tweet	鸟鸣	486	TanAcord	手风琴2	548	VoiceSyn	人声合成
425	Telephone	电话铃	487	NyGuitar	木吉他	549	Sixth Ld	第六主音
426	Helicptr	直升机	488	StlGuitr	木吉他1	550	Bass.Ld1	低音主音
427	Applause	鼓掌	489	Jz.Guitr	电吉他1	551	Newage	新世纪1
428	Gunshot	枪声	490	ClnGuitr	电吉他2	552	Warm Pd1	温暖长音
429	PiPa	琵琶	491	Mt.Guitr	弱吉他1	553	PolySy	合成长音1
430	YueQin 4	月琴 4	492	OvdGuitr	过载吉他	554	ChoirSyn	人声长音
431	GuZheng	古筝	493	DisGuitr	失真吉他1	555	Bowed.Pd	弯音长音1
432	YangQin	扬琴	494	HarmoGtr	和声吉他	556	Metal.Pd	金属音1
433	ErHu 3	二胡 3	495	Acu.Bass	声学贝司	557	Halo.Pd1	光环长音1
434	ZhonRuan	中阮	496	FingBass	指弹贝司1	558	Sweep	伸展长音1

音色一览表

序号	英文全称	中文名称	序号	英文全称	中文名称	序号	英文全称	中文名称
187	NyGuitar	木吉他	249	Sixth Ld	第六主音	311	Musicbox	音乐盒
188	StlGuitr	木吉他1	250	Bass.Ld1	低音主音	312	Vibes	颤音琴
189	Jz.Guitr	电吉他1	251	Newage	新世纪1	313	Marimba	马林巴
190	ClnGuitr	电吉他2	252	Warm Pd1	温暖长音	314	Xylophon	木琴
191	Mt.Guitr	弱吉他1	253	PolySy	合成长音1	315	TubulBel	管钟
192	OvdGuitr	过载吉他	254	ChoirSyn	人声长音	316	Dulcimer	杜希马
193	DisGuitr	失真吉他1	255	Bowed.Pd	弯音长音1	317	DrawOrgn	卓芭
194	HarmoGtr	和声吉他	256	Metal.Pd	金属音1	318	PercOrgn	打击风琴
195	Acu.Bass	声学贝司	257	Halo.Pd1	光环长音1	319	RockOrgn	摇滚风琴
196	FingBass	指弹贝司1	258	Sweep	伸展长音1	320	ChrcOrgn	教堂风琴
197	PikBass1	拨片贝司1	259	Rain Snd	雨声	321	ReedOrgn	簧片风琴
198	FretBass	无品贝司1	260	Sound.Tk	音轨1	322	Acordion	手风琴
199	SlapBas3	击弦贝司2	261	Crystal2	水晶2	323	Harmnica	口琴
200	SlapBas4	击弦贝司4	262	AirFlow	气流	324	Tangoacd	探戈手风琴
201	SynBass3	合成贝司3	263	BrightSn	亮银色	325	NylonGtr	尼龙弦吉他
202	SynBass4	合成贝司4	264	Goblins1	妖怪音1	326	SteelGtr	钢弦吉他
203	Violin 1	小提琴1	265	Echoes 2	回声2	327	Jazz Gtr	爵士吉他
204	Viola 1	中提琴1	266	Sci-HiFi	科幻音	328	CleanGtr	清音吉他
205	Cello 1	大提琴1	267	Sitar 1	西塔琴1	329	Mute Gtr	弱音吉他
206	ContraBa	倍大提琴	268	Banjo 1	班卓1	330	Ovrdrive	夸张吉他
207	TrmStrin	弦乐颤音	269	Shamisl1	沙玛什1	331	Dist.Gtr	失真吉他
208	PizStrin	弦乐拨奏	270	Koto 2	日本筝2	332	GtrHarmo	吉他和声
209	Harp 1	竖琴1	271	Kalimba1	卡林巴1	333	Aco.Bass	原声贝司
210	Timpani1	定音鼓1	272	Bagpipe1	风笛1	334	FngrBass	指弹贝司
211	Strings3	弦乐3	273	Fiddle 2	提琴2	335	PickBass	拨片贝司
212	Strings4	弦乐4	274	Shanai 2	山奈2	336	Fretless	无品贝司
213	Syn.Str3	合成弦乐3	275	TinkBell	响铃1	337	SlapBas1	打弦贝司1
214	Syn.Str4	合成弦乐4	276	Agogo 1	阿果果1	338	SlapBas2	打弦贝司2
215	Choirah.	唱音啊	277	SteelDru	钢鼓1	339	SynBass1	合成贝司1
216	VoiceOh.	唱音噢	278	WoodSoun	木鱼1	340	SynBass2	合成贝司2
217	Sn.Voice	合成唱音1	279	Taiko Dm	泰柯鼓1	341	Violin 1	小提琴1
218	Orch.Hit	乐队齐奏	280	MelodyDm	合成鼓	342	Viola	中提琴
219	Trumpet1	小号1	281	Syn.Tom.	合成通通鼓	343	Cello	大提琴
220	Trombon1	长号1	282	ReverSyl	反转铃	344	Contrabs	低音提琴
221	Tuba 1	大号1	283	Fret.NoI	音品音1	345	Trem.Str	颤音弦乐
222	Mt.Trump	弱音号1	284	BreatNoi	呼吸音1	346	Pizz.Str	拨奏弦乐
223	FrchHorn	法国号	285	SeaWave	海浪	347	Harp 1	竖琴1
224	BraSectr	铜管声部	286	Bird	鸟叫	348	Timpani1	定音鼓1
225	SynBras3	合成铜管3	287	TeleRing	电话铃1	349	Strings3	弦乐合奏3
226	SynBras4	合成铜管4	288	EnsemMin	民乐合奏	350	Strings4	弦乐合奏4
227	Sp.Saxop	萨克斯高音	289	BianZhn1	编钟1	351	Syn.Str1	合成弦乐1
228	Alto.Sax	萨克斯中音	290	YueHuLo1	粤胡低1	352	Syn.Str2	合成弦乐2
229	TnrSaxoh	萨克斯次中音	291	YueHuHi2	粤胡高2	353	Choirah	啊唱音
230	Saxophn1	萨克斯1	292	ErHu 5	二胡5	354	VoiceOoh	噢唱音
231	Oboe 1	双簧管1	293	QuDi 1	曲笛1	355	SynVoice	和成唱音
232	Eng.Horn	英国管1	294	Sheng5	笙5	356	Orch Hit	管弦乐齐奏
233	Bassoon1	低音管	295	Sheng6	笙6	357	Trumpet	小号
234	Clarint1	单簧管1	296	Sheng3	笙3	358	Trombone	长号
235	Piccolo1	短笛1	297	ErHuQun4	二胡群4	359	Tuba	大号
236	Flute 1	长笛1	298	ErHuQun3	二胡群3	360	Mute.Trp	弱音小号
237	Recordr1	竖笛1	299	BanHu4	板胡4	361	Fr.Horn	圆号
238	PanFlut1	排箫1	300	ZhuiHu 2	坠胡2	362	BrasSect	铜管乐组
239	Bottle 1	吹瓶1	301	GndPiano	大钢琴	363	SynBras1	合成铜管乐1
240	Shakhch1	尺八1	302	BriPiano	亮钢琴	364	SynBras2	合成铜管乐2
241	Whistle2	口哨2	303	ElPiano	电钢琴	365	SprnoSax	高音萨克斯
242	Ocarina2	埙2	304	HnkyTonk	酒吧钢琴	366	Alto Sax	中音萨克斯
243	Square 2	方波2	305	E.Piano3	电钢琴3	367	TenorSax	次中音萨克斯
244	Saw.Lead	锯齿波2	306	E.Piano4	电钢琴4	368	Bari.Sax	上中音萨克斯
245	Caliop 2	汽笛音	307	Harpsich	拨弦古钢琴	369	Oboe	双簧管
246	ChiffLd2	雪纺音	308	Clavi. 1	击弦古钢琴1	370	EnglHorn	英国管
247	Charan 2	沙朗音	309	Celesta1	钢片琴1	371	Bassoon	巴松管
248	VoiceSyn	人声合成	310	Glocken1	钟琴1	372	Clarinet	单簧管

混响

按下【混响】键，可以打开或关闭混响效果。



合唱

按下【合唱】键，可以打开或关闭合唱效果。



节拍器

当您在练习乐曲或录音担心对节拍把握不准时，使用节拍器功能可以使您得到特定的节拍提示。

1. 打开节拍器

按下【节拍器】键可打开节拍器，节拍声响起。再次按下【节拍器】键可关闭节拍器。

2. 节拍器类型设置

按下【功能菜单】钮，选择 (04 Beat Num)，然后用 +/- 钮调节拍数。可以在0、2、3...9的范围内指定每小节的拍数。

节拍速度可使用【速度 +/-】钮来调节。

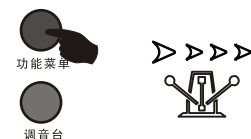

移调

使用移调功能，您无需改变弹奏方式，即可以半音为单位，调整整个键盘的音高。

1. 按下【移调 +/-】键进入移调设置状态，可以使用黑白键弹奏时对应的音阶升或降一个音调。

2. 调节移调值

显示屏暂显移调值“xxx Transpos”的时候，您可连续按【移调 +/-】按钮来调节键盘音高，最大调节范围为 ±12个半音。

3. 同时按下【移调 ^/v】键移调值复位至预设值“000 Transpos”。



调音台

1. 按下【调音台】键，进入调音台菜单选择状态。连续按调音台循环选择功能的选项或者退出调音台状态。

2. 进入调音台状态后。可以通过【+/-】钮来调节所要的参数值。

调整参数如下：

调整内容	LCD显示	调整范围	缺省值
Voicer1 Volume	VOICER1	0... 31	30
Voicer2 Volume	VOICER2	0... 31	25
Voicel1 Volume	VOICEL	0... 31	25
Rhythm Volume	RHYTHM	0... 31	25
Bass Volume	BASS	0... 31	25
Chord Volume	CHORD	0... 31	25



演奏各种风格伴奏

本乐器内置风格各异的自动伴奏（详见节奏附录表）。您可以尽情挑选自己喜欢的伴奏类型享受伴奏为您带来的乐趣。

选择节奏

1.按下【节奏】键进入节奏模式后LCD显示屏左上方的“STYLE”提示标志点亮，同时显示当前节奏的名称及序号。

2.选择节奏

可以使用数字键或【+】/【-】键选择您需要的节奏。



前奏/尾奏

按下【前奏/尾奏】键再按【启动/停止】则各类节奏会以适当的节奏引导节奏转入正常状态。很多前奏曲段落还具有特殊的和弦变化和修饰，以丰富您的演奏。再按【前奏/尾奏】键各类奏型会以一段尾奏引导节奏结束。

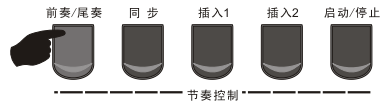

同步

同步功能，可在弹奏键盘的同时开始节奏和伴奏。按下【同步】键，此时节拍标志开始闪，表示处于同步等待状态，然后按键盘中任意琴键即可启动。

使用带前奏曲的同时启动若要在同步前加入前奏。可按【同步】钮之前先按【前奏/尾奏】。



插入1/插入2

每种伴奏都有自己的变奏，来增加演奏效果。在节奏播放过程中，按下【插入1】键，LCD显示NOR。或者按下【插入2】钮，LCD显示VAR。此时在播放的节奏中插入一段间奏，然后回到原主段节奏继续播放。



启动/停止

选择好节奏后，按下【启动/停止】键播放节奏，再按一次则关闭节奏。

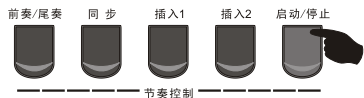

速度

每个节奏均有不同的最佳速度值，您也可以根据自己的爱好及歌曲的需要来改变速度值。

1.可以使用【速度+/-】键来改变伴奏速度，范围40-240。

2.同时按下【速度+】和【速度-】键可以将速度恢复至初始默认值。

注意：

在节奏停止时选择节奏，速度自动设定为当前节奏的预设值，若在节奏播放时切换节奏，则速度保持不变。



伴奏音量调节

伴奏音量是用于调节自动伴奏的总体音量，使用此功能可以让自动伴奏部分与键盘音色的音量获得平衡。

1.按下【伴奏音量+/-】键，LCD显示屏会暂显当前伴奏音量的值，此时再按【伴奏音量+/-】键可以调整伴奏音量的大小，调节范围为：0~31。

2.同时按【伴奏音量+】和【伴奏音量-】键可以关闭伴奏音量。再次同时按下【伴奏音量v】和【伴奏音量^】键可打开伴奏音量。



音色一览表

序号	英文全称	中文名称	序号	英文全称	中文名称	序号	英文全称	中文名称
1	GrandPno	大钢琴	63	SynBras1	合成铜管乐1	125	Telephone	电话铃
2	BritePno	亮钢琴	64	SynBras2	合成铜管乐2	126	Helicptr	直升机
3	ElGrand	电钢琴	65	SprnoSax	高音萨克斯	127	Applause	鼓掌
4	HnkyTonk	酒吧钢琴	66	alto Sax	中音萨克斯	128	Gunshot	枪声
5	E.Piano1	电钢琴1	67	TenorSax	次中音萨克斯	129	PiPa	琵琶
6	E.Piano2	电钢琴2	68	Bari.Sax	上中音萨克斯	130	YueQin	月琴
7	Harpisch	拨弦古钢琴	69	Oboe	双簧管	131	GuZheng	古筝
8	Clavi.	击弦古钢琴	70	EnglHorn	英国管	132	YangQin	扬琴
9	Celesta	钢片琴	71	Bassoon	巴松管	133	ErHu	二胡
10	Glocken	钟琴	72	Clarinet	单簧管	134	ZhonRuan	中阮
11	Musicbox	八音盒	73	Piccolo	短笛	135	Hi-SuoNa	高音唢呐
12	Vibes	颤音琴	74	Flute	长笛	136	Di Zi	笛子
13	Marimba	马林巴	75	Recorder	竖笛	137	DaRuan	大阮
14	Xylophon	木琴	76	PanFlute	排箫	138	ZhonRuan	中阮
15	TubulBel	管钟	77	Bottle	吹瓶	139	GanMeiLg	甘美兰
16	Dulcimer	杜希马琴	78	Shakhchi	尺八	140	BianQing	编磬
17	DrawOrgn	卓色风琴	79	Whistle	口哨	141	ZhongGu	中鼓
18	PercOrgn	打击风琴	80	Ocarina	奥卡里那埙	142	BianZhng1	编钟1
19	RockOrgn	摇滚风琴	81	SquareLd	方波主奏	143	BianZhng2	编钟2
20	ChrcOrgn	教堂风琴	82	Saw.Ld	锯齿波主奏	144	SuoNa2	唢呐2
21	ReedOrgn	簧片风琴	83	CaliopLd	汽笛风琴主奏	145	MinYue	笙
22	Acordion	手风琴	84	Chiff Ld	雪纺主奏	146	Zheng 2	筝2
23	Harmnica	口琴	85	CharanLd	沙朗主奏	147	Zheng 3	筝3
24	Tangoacd	探戈手风琴	86	Voice Ld	人声主奏	148	BanHu	板胡
25	NylonGtr	尼龙弦吉他	87	Fifth Ld	五度主音	149	JingHu	京胡
26	SteelGtr	钢弦吉他	88	Bass&Ld	低音和主奏	150	ZhuiHu	坠胡
27	Jazz Gtr	爵士吉他	89	NewageLd	新世纪	151	BanHu2	板胡2
28	Clean Gtr	清音吉他	90	Warm Pad	温暖	152	ErHuQun1	二胡群1
29	Mute Gtr	弱音吉他	91	PolySyPd	合成长音色	153	ErHuQun2	二胡群2
30	Ovrdrive	夸张吉他	92	Choir Pd	唱音长音色	154	Seng1	笙1
31	Dist.Gtr	失真吉他	93	BowedPad	弯音长音色	155	Seng2	笙2
32	GtrHarmo	吉他和声	94	MetalPad	金属长音色	156	Seng3	笙3
33	Aco.Bass	原声贝司	95	Halo Pad	光环长音色	157	QuDi	曲笛
34	FngrBass	指弹贝司	96	Sweep Pd	伸展长音色	158	ErHu 3	二胡3
35	PickBass	拨片贝司	97	Rain	雨	159	YueHuHi	粤胡高
36	Fretless	无品贝司	98	SoundTrk	音轨	160	YueHuLo	粤胡低
37	SlapBas1	打弦贝司1	99	Crystal	水晶	161	BianZhon	编钟
38	SlapBas2	打弦贝司2	100	Atmosphr	大气	162	ErHuQun3	二胡群3
39	SynBass1	合成贝司1	101	Bright	闪亮	163	PianoBig	大钢琴1
40	SynBass2	合成贝司2	102	Goblins	妖怪	164	BrightPn	明亮钢琴
41	Violin	小提琴	103	Echoes	回声	165	ElecPian	电钢琴
42	Viola	中提琴	104	Sci-Fi	科幻	166	HnkyPian	酒吧琴
43	Cello	大提琴	105	Sitar	西塔琴	167	ElecPan1	电钢1
44	Contrabs	低音提琴	106	Banjo	班卓琴	168	ElecPan2	电钢2
45	Trem.Str	颤音弦乐	107	Shamisen	沙玛什	169	Hpschord	古钢琴
46	Pizz.Str	拨奏弦乐	108	Koto	日本筝	170	Clavi1	古钢琴1
47	Harp	竖琴	109	Kalimba	卡林巴琴	171	Celesta1	钢片琴1
48	Timpani	定音鼓	110	Bagpipe	风笛	172	Glocken2	钟琴2
49	Strings1	弦乐合奏1	111	Fiddle	提琴	173	MusicBx1	音乐盒1
50	Strings2	弦乐合奏2	112	Shanai	山奈	174	Vibes	电颤琴
51	Syn.Str1	合成弦乐1	113	TnkIBell	响铃	175	Marimba	马林巴琴
52	Syn.Str2	合成弦乐2	114	Agogo	阿果果	176	Xylphony	木琴1
53	ChoiraaH	啊唱音	115	SteelDrm	钢鼓	177	Bell1	钟琴1
54	VoiceOoh	噢唱音	116	WoodBlok	木鱼	178	Dulcime1	杜西马1
55	SynVoice	和成唱音	117	TaikoDrm	泰柯鼓	179	Organ1	风琴1
56	Orch Hit	管弦乐齐奏	118	MelodDrm	旋律大鼓	180	Organ2	风琴2
57	Trumpet	小号	119	SynthTom	合成鼓	181	Rk.Organ	摇滚风琴
58	Trombone	长号	120	RevCymb1	背鼓	182	ChurOrgn	风琴
59	Tuba	大号	121	FretNoiz	音品噪音	183	Rd.Organ	簧片琴2
60	Mute.Trp	弱音小号	122	BrthNoiz	呼吸噪音	184	Acordn1	手风琴1
61	Fr.Horn	圆号	123	Seashore	海滩	185	Hamnica1	口琴1
62	BrasSect	铜管乐组	124	Tweet	鸟鸣	186	TanAcord	手风琴2

- 1.根据需要设置面板控制（音色、伴奏等）。
- 2.按【记忆组】键，可循环选择所需的音库，共4组，B1、B2、B3、B4。
- 3.按住【存储】键不放，再按M1-M2任一键，可将当前面板参数存储在第M1-M2存储器内。

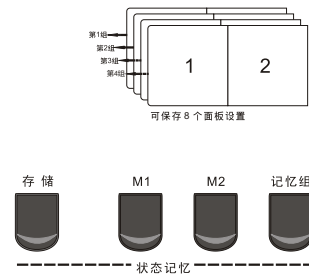

调出保存面板设置

- 1.重复按【记忆组】键，选择希望调出的设置的音库。
- 2.按要调出的设置（M1-M2）键。此时面板设置将相应改变。

说明：

调出状态记忆时，当前的所有面板设置都会被覆盖掉，如果希望保存这些设置，则在调出保存的设置之前，需要将它们保存到空的状态记忆位置。

功能菜单

1.按下【功能菜单】键，进入功能菜单选择状态。连续按调音台循环选择功能的选项或者退出调音台状态。

2.进入功能菜单状态后。可以通过【+/-】钮来调节所要的参数值。

调整参数如下：

调整内容	LCD显示	调整范围	缺省值
Touch	TOUCH TP	1-3	2
Beat	BEATNUM	0,2...9	4
Split Point	SPLIT PO	1...88	25
Tune	TuneVal	-50-50	0

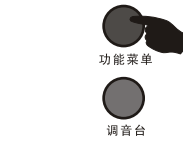

MP3播放

USB (MP3) 接口:通过接口可播放MP3歌曲。

按【播放/暂停】键能切换歌曲当前状态。

按一下【上一曲】键后退一首歌，长按【音量-】键音量降低；

按一下【下一曲】键前进一首歌，长按【音量+】键音量提升。

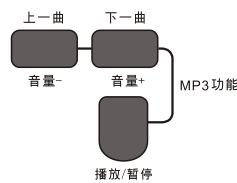

音色列表

(见附件列表)

节奏列表

(见附件列表)

歌曲列表

(见附件列表)

单指和弦

此模式可用一两个手指决定伴奏和弦，包括大/小和弦和大小7和弦，产生整个乐队效果的伴奏，指法如下（以C和弦为例）：

C 大和弦，弹根音

Cm 小和弦，同时弹根音和它左边的一个黑琴键

C7 7和弦，同时弹根音和它左边的一个白琴键

Cm7 小7和弦，同时弹根音和它左边的一个黑琴键和白琴键



多指和弦

在这种方式中，您在键盘的左手部分（分离点在自动伴奏时默认为左边25个键）所弹的音符决定伴奏风格的和弦，以下类型的和弦可被识别（以C为例，括号内的音符可能被省略）。如果演奏者感觉左手区不够大，可以进入【功能菜单】内的Split功能，按【+/-】键重新设定左手区。详见【功能菜单】功能。

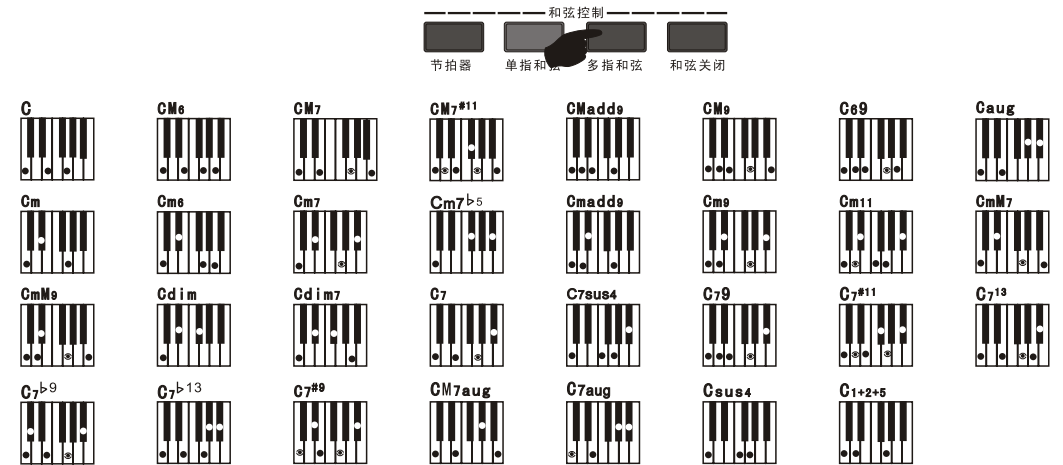

和弦关闭

和弦启动后，按下【和弦关闭】键，和弦伴奏声音停止，节奏继续播放。



和弦表

和弦名	原名	缩写	正常发音
大三	MAJOR	M	1-3-5
大六	MAJOR SIXTH	M6	1-3-5-6
大七	MAJOR SEVENTH	M7	1-3-(5)-7
大七升十一	MAJOR SEVENTH SHARP ELEVENTH	M7#11	1-(2)3#4-(5)-7
大三加九	MAJOR ADD NINTH	Madd9	1-2-3-5
大九	MAJOR NINTH	M9	1-2-3-(5)-7
六九和弦	MAJOR SIXTH ADD NINTH	69	1-2-3-(5)-6

增三	AUGMENTED	aug	1-3- [#] 5
小三	MINOR	m	1 ^b 3-5
小六	MINOR SIXTH	m6	1 ^b 3-5-6
小七	MINOR SEVENTH	m7	1- ^b 3-(5)-7
小七降五	MINOR SEVENTH FLATTED FIFTH	m7 ^b 5	1-3-5-7
小三加九	MINOR ADD NINTH	madd9	1-2-3-5
小九	MINOR ADD NINTH	m9	1-2-3-5
小十一	MINOR MAJOR ELEVENTH	m11	1-3-(5)-7
小大七	MINOR MAJOR SEVENTH	mM7	1- ^b 3-(5)-7
小大九	MINOR MAJOR NINTH	mM9	1-2-3-(5)-7
减三	DIMINISHED	dim	1-3-5
减七	DIMINISHED SEVENTH	dim7	1-3-5-6
属七和弦	SEVENTH	7	1-3(5)-7
七和弦附四度	SEVVENTH SUSLEND FOURTH	7sus4	1-4-5-7
属九	SEVENTH NINTH	79	1-2-3-(5)-7
属七升十一	SEVENTH SHARP ELEVENTH	7 [#] 11	1-(2)3- [#] 4-(5)-b7
属七十三	SEVENTH THIRTEENTH	713	1-3-(5)-7或2-3-5-6-7
属七降九	SEVENTH FLATTED NINTH	7 ^b 9	1-2-3-(5)-7
属七降十三	SEVENTH FLATTED THIRTEENTH	7 ^b 13	1-3-5-6-7
属七升九	SEVENTH SHARP NINTH	7 [#] 9	(1)- [#] 2-3-(5)-7
大七增三	MAJOR SEVENTH AUGMENTED	M7aug	1-3 [#] -5-7
属七增三	SEVENTH AUGMENTED	7aug	(1)-3- [#] 5-7
附四度	SUSPENED FOURTH	sus4	1-4-5
一加二加五	ONE PLUS TWO PLUS FIVE	1+2+5	1-2-5

⚠ 注意

- 上述所示于括号中的音符可以省略。
- 一个五度和弦FIFTH所产生的伴奏只与根音及用来进行大三弦和小三弦的属音作为基础。
- 两个音隔开八度，这时伴奏会只有根音。
- 如果同时按下任何三个相邻的键（黑键和白键）和弦伴奏将会立即消除，而只有节奏伴奏。
- 图中的和弦指法主要列于根音处才可被确认，其它处时将会被认为同小七和弦m7。
- 六九和弦（69）只有在根音处才可被确认。

- 其它处时将会被认为同小十一和弦m11。
- 小六和弦m6只有在根音处可被确认，在其它处时将会被确认为小七降五和弦m7b5。
- 1+2+5和弦只有在根音处才可以被确认，在位于其它处将会被确认为附四度和弦SUS4。
- 在演奏增三和弦aug和减七和弦dim7时，最低音符将会被确认为根音。
- 属七升十一和弦7[#]11中，所演奏的最低的音符将会被认为是根音或b7音。

录音功能

您可以将自己的演奏录制到电子钢琴内，本琴音轨1/2属于旋律音轨。在录音过程中，您可以通过多轨录音，实现仅仅使用电子钢琴的演奏就制作出如同一个乐队的演奏效果。

可以被录制的数据：

键盘音符，弱音，键盘鼓，颤音，音色，伴奏音量，节奏，伴奏，速度，自动和弦，延音

音轨1/音轨2

调出保存面板设置

按下【录音】键LCD显示标志，进入录音等待状态，选择【音轨1】或

【音轨2】，相应图标在LCD中显示，表示此轨进入录音准备，节拍点按当前速度显示，指示灯闪烁。再按键盘的任一键即可录音。

说明：

如果录制到包含以前录制的数据的音轨，则以前的数据将会被覆盖并丢失。如果要取消录制所选的音轨，请再按一次对应的音轨按钮。

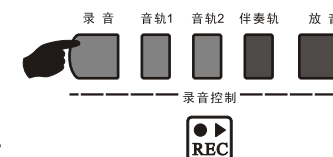

伴奏轨

按下【录音】键LCD显示标志，进入录音等待状态，再按【伴奏轨】进入录音准备，节拍点按当前速度显示指示灯闪烁。再按键盘的任一键即可录音。

说明：

如果存储容量用完，录音将自动结束。

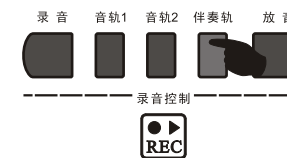

放音

先按【录音】键，退出录音状态。再按下【放音】键，就可播放所录的音符。

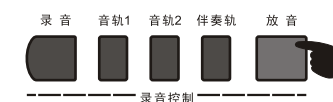

智能教学

歌曲

按下【歌曲】键后，利用数字键来选择歌曲编号，再按歌曲键播放，按停止键退出。



教学1

按下【教学1】键打开/关闭左手对应的midi轨道的声音，关闭时可看屏幕显示弹奏练习。



教学2

按下【教学2】键打开/关闭右手对应的midi轨道的声音，关闭时可看屏幕显示弹奏练习。

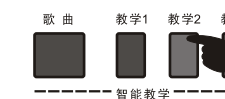

教学3

按下【教学3】键打开/关闭双手对应的midi轨道的声音，关闭时可看屏幕显示弹奏练习。

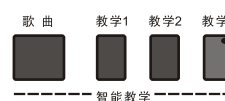

状态记忆

本乐器具备注册记忆功能。可用于保存你喜欢的设置，以便于您在需要时轻易调出。

注册记忆保存的设置包括下述内容：

- 伴奏设置：节奏、和弦、插入、节拍器、伴奏音量、速度
- 音色设置：主音色、叠加、键盘分离
- 效果调置：合唱、混响、力度、节奏音量