



该文档是供PDF编辑器生成。
如果想去掉该提示,请访问并下载:
<http://www.jsupdfeditor.com/>

RBBJ-T20 型 便携式气体检测报警仪

使用说明书

济南瑞安电子有限公司

www.jnrean.com

目 录

● 部件说明.....	3
● 显示屏幕说明.....	5
● 按键说明.....	6
● 操作说明.....	7
※ 开机.....	7
※ 关机.....	8
※ 校零.....	9
※ 切换检测模式.....	9
※ 报警点设定（监控状态下操作）.....	10
※ 气体标定.....	11
● 参数说明.....	13
● 外形尺寸.....	14
● 充电说明.....	15
● 注意事项.....	16
● 声明.....	17

● 部件说明

图 片	项 目	描 述
	1	传感器
	2	探管
	3	充电口
	4	液晶显示屏
	5	按键
	6	指示灯

图 片	项 目	描 述
	1	上壳
	2	按键
	3	电池
	4	底壳
	5	线路板
	6	传感器(测泄漏)
	7	传感器(%LEL)

● 显示屏幕说明



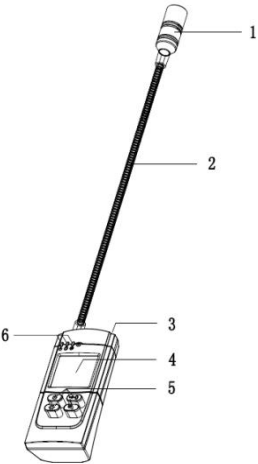
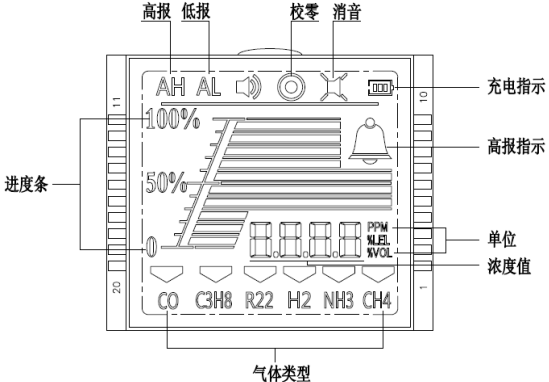

图 片	项 目	描 述
 <p>The diagram shows a rectangular display screen with various indicators and labels. At the top, there are icons for '高报' (High Alarm), '低报' (Low Alarm), '校零' (Zeroing), and '消音' (Silencing). Below these are 'AH' and 'AL' codes, a speaker icon, a bell icon, and a battery icon labeled '充电指示'. A progress bar on the left is labeled '进度条' and has '100%' and '50%' markings. In the center, there are three digital displays showing '000', '000', and '000', with units 'PPM', '%LEL', and '%VOL' to their right. At the bottom, there are six gas type indicators: 'CO', 'C3H8', 'R22', 'H2', 'NH3', and 'CH4', collectively labeled '气体类型'. On the right side of the screen, there are labels for '高报指示' (High Alarm Indicator), '单位' (Unit), and '浓度值' (Concentration Value).</p>	充电指示	电量//充电指示符
	高报指示	高报时, 该标示符显示
	单位	ppm / %LEL / %VOL
	浓度值	测量气体的浓度值
	气体类型	检测气体
	进度条	显示气体量程比例
	高报	高报代码
	低报	低报代码
	校零	校零标示符
消音	消音标示符	

● 按键说明

图 片	项 目	描 述
<p>The diagram shows a control panel with four buttons arranged in a 2x2 grid. The buttons are labeled S1, S2, S3, and S4. S1 is the bottom-right button with a power icon. S2 is the bottom-left button with a gear icon. S3 is the top-right button with a right-pointing arrow icon. S4 is the top-left button with a power icon. Lines connect the labels to their respective buttons.</p>	S1	复合键。(精度选择/加) 正常监控时,按下 S1 键可%LEL、测泄漏两种模式间转换; 功能设定状态下,为“加”
	S2	报警点设置(详细见操作说明)
	S3	复合键。(校零/减、消音) 正常监控时,长按 S3 键可传感器校零; 功能设定状态下,为“减”
	S4	复合键。(开关机/OK) 开机/关机时,请长按 S4 键 功能设定状态下,为保存。

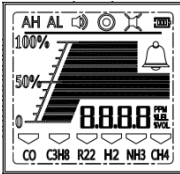
● 操作说明

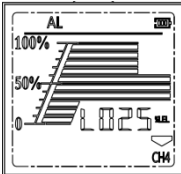
※ 开机

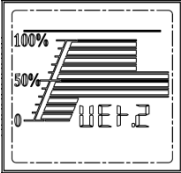
		
<p>1、开机 长按“S4”键</p>	<p>2、蜂鸣器长响 2 声、屏幕自检</p>	<p>3、高报 出厂设定值 (%LEL)</p>
		
<p>4、低报 出厂设定值 (%LEL)</p>	<p>5、版本号</p>	<p>6、版本号</p>

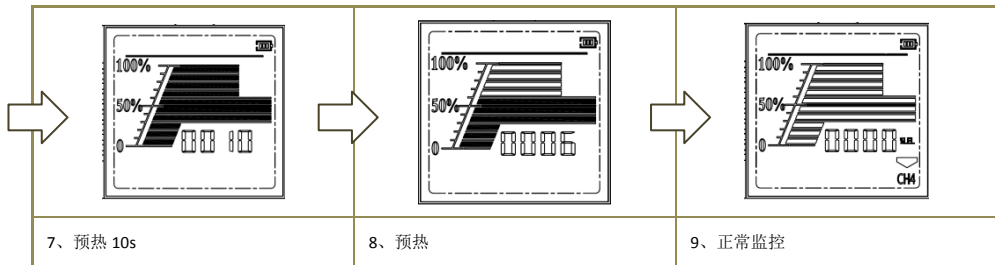

※ 关机

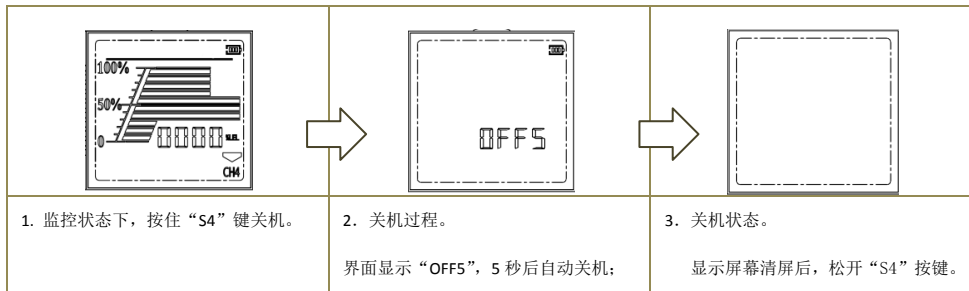

※ 校零

在正常监控状态下，长按“S3”键持续2秒，液晶屏显示“⊙”，“⊙”消失后校零成功。（监控过程中有零点漂移时做此操作）

※ 切换检测模式

检测模式包括测泄漏和测%LEL两种，在正常监控状态下，长按“S1”键持续2秒可在两种检测模式之间进行切换

※ 报警点设定（监控状态下操作）

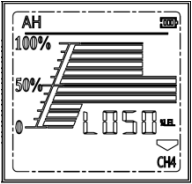
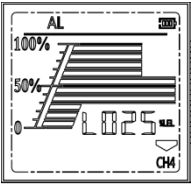
程序	显示	程序	显示
<p>1. 长按“S2”键持续3秒，屏幕显示“AH”、“LO50 %LEL”，且“AH”闪烁。</p> <p>2. “S1”、“S3”键调整高报值。 若停止操作，长按“S4”键存储退出。</p> <p>若继续“低报值”设置，执行下一步骤</p>	 <p>The screen shows a graph with a vertical axis from 0 to 100% and a horizontal axis. A horizontal bar is at 50%. The text 'AH' is at the top left, 'LO50' is at the bottom right, and 'CHM' is at the bottom right with a downward arrow.</p>	<p>3. 再次按下“S2”键，屏幕显示“AL”、“LO25 %LEL”，且“AL”闪烁</p> <p>4. “S1”、“S3”键调整低报值。 若停止操作，长按“S4”键存储退出。</p>	 <p>The screen shows a graph with a vertical axis from 0 to 100% and a horizontal axis. A horizontal bar is at 25%. The text 'AL' is at the top left, 'LO25' is at the bottom right, and 'CHM' is at the bottom right with a downward arrow.</p>

※ 气体标定

开机状态，操作显示如下：

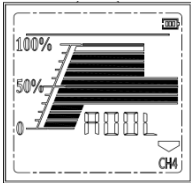
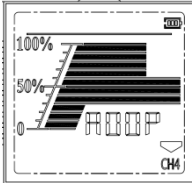
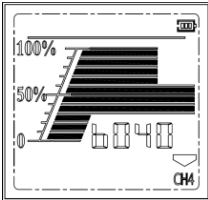
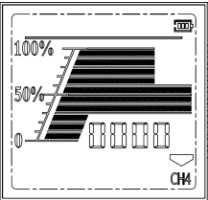
程序	显示	程序	显示
<p>1. 在干净的空气中同时按下“S2”+“S3”键，持续 3s，屏幕显示“A00L”</p> <p>进度条>0 时，可执行步骤 2； 进度条=0 时，自动进入步骤 3</p>		<p>2. “S1”键选择标定类型</p> <p>A00L: 为%LEL</p> <p>(此处以%LEL 为例)</p> <p>若停止操作，长按“S4”键退出； 若继续，请等待进入步骤 3。</p>	
<p>3. 标定值设置 (此处以甲烷 40%LEL 为例)</p> <p>屏幕显示“b040”，“S1”、“S3”键调整标定值“b---”</p> <p>进度条>0 时，标定值可调； 若停止操作，长按“S4”键退出； 若继续，请等待进入步骤 4</p>		<p>4. 通入标准气体</p> <p>屏幕显示“0000”，通入标准气体</p>	

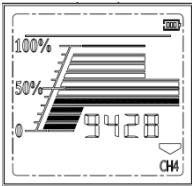
程序	显示		
<p>5. 标定</p> <p>待数值稳定后, 长按“S4”键确定退出。</p> <p>进度条=0 时, 操作结束, 数据不保存</p>			

● 参数说明

检测气体	甲烷（采用双传感器气体检测）	
测量范围	(0-1000) ppm	(0-100) %LEL
检测原理	半导体式	催化燃烧式
检测方式	自由扩散式	自由扩散式
检测误差	-	±5%FS
精确度	-	1%LEL
报警点(出厂设定值)	-	一级：25%LEL；二级：50%LEL
响应时间	≤30s	≤30s
报警方式	声光报警	
报警声音	≥70dB	
工作环境	温度：-20℃~60℃ 湿度：≤95%RH 无结霜	
充电电压	DC8.5V±0.2V	
充电时间	≤8h	
工作时间	≥15h	
防爆等级	Ex d ib II BT4 Gb	
自检	每次启动时自检	
显示方式	LCD 液晶显示	
背光	在静默模式下无背光。按下任意键，可以使背光重新启动 30 秒钟。	
校准方式	手动校零、标气校准	
外形尺寸	140mm×60mm×43mm	

● 外形尺寸

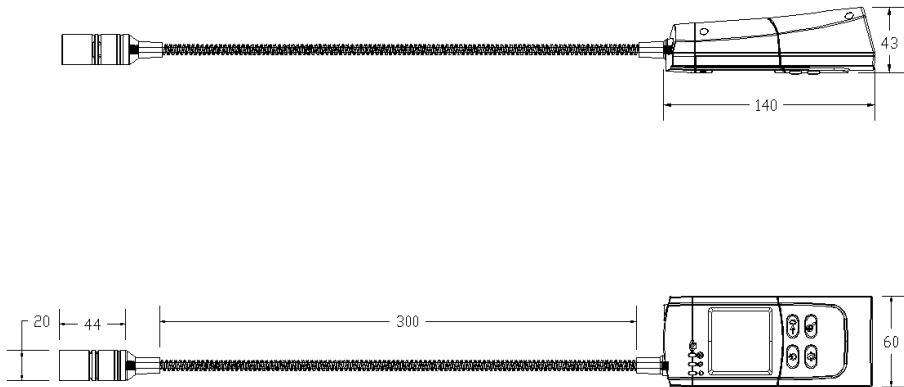

产品尺寸： 140mm×60mm×43mm

● 充电说明

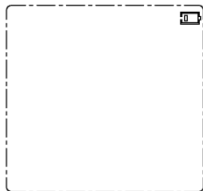
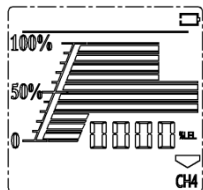
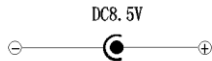
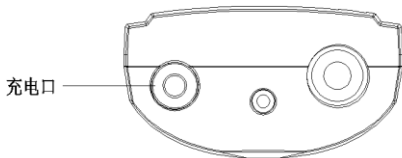

- 当屏幕显示“”图标时，说明电池欠压，应及时充电；
- 请选用本公司配带的充电器进行充电；
- 请关机充电。

- 注意事项



- 为了延长电池的使用寿命，当不使用仪器时，请将仪器关机。
- 充电时，请选用本公司专用充电器。
- 请不要随意更换传感器，这样会导致保修失效。
- 充电过程不能进行气体检测。

- 声明



- 仪器自购买之日起质保一年（人为因素或不可抗拒的自然现象所引起的故障或破坏除外）
- 我公司有权要求客户提供购买凭证，如原始发票、销售契约或装箱单，以确定产品在质保期内

本保修不包括：

- 定期更换的零部件
- 使用过程中产品的正常磨损
- 仪器被误用、改装或因异常操作损坏



- LCD 液晶显示，全中文菜单操作；
- 双传感器气体检测；
- 高亮 LED 状态指示；
- 加长探管检测，气体检测无死角；
- 低功耗，超长待机，可充电。



公司：济南瑞安电子有限公司 网址：www.jnrean.com

地址：济南市华阳路 65 号留学人员创业园 D 区 电话：0531-82373645