

YC-EVC8角行程定位器安装/调整说明

步骤1：将定位器与安装支架连接

- ① 先拆下笼形安装架（方便安装）
- ② 将笼形安装架与安装板固定
- ③ 再将定位器固定在笼形安装架上

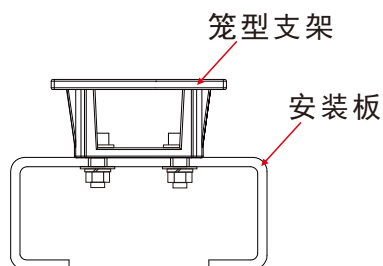

笼型支架

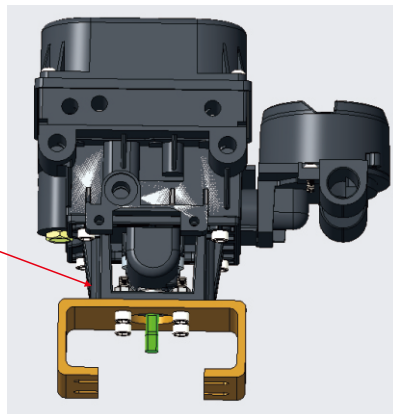

步骤2：确定反馈轴与连轴器锁紧位置后安装

- ① 确定定位器与执行机构的安装位置；
- ② 确定执行机构起始位置、旋转方向；
- ③ **旋转反馈轴，扁位朝向起始位置，执行机构动作时，扁位朝向必须在其工作范围内（见右图）；**
- ④ 安装：锁紧连轴器，紧固安装与执行机构的安装螺丝；

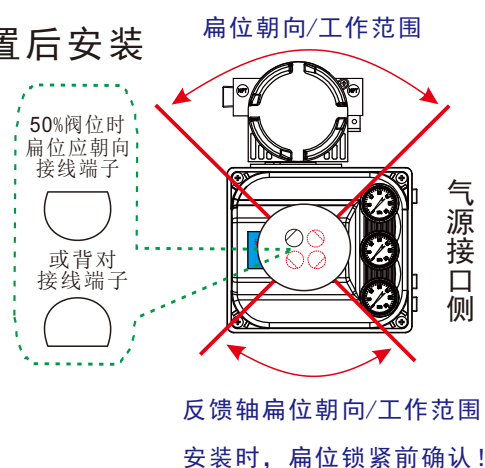

步骤3：配管/供气/输入电流信号进行设置调整

注：相关设置/调整内容，请参考《使用说明书》及相关资料；最新产品资料、手机APP可从公司官网(www.evc-ch.com)下载，或手机微信扫一扫一下下侧二维码下载。

※ 鹰创蓝牙APP下载并安装（仅适用于安卓系统手机）

- 1) 微信扫一扫右侧二维码，进入
- 2) 点击网页右上角的 "...", 建议选择QQ浏览器打开；
- 3) 打开后进入"资料下载"板块；
- 4) 找到"鹰创蓝牙APP-" 点击下载；
- 5) 下载后可按提示：解压---安装
- 6) 安装后点击右上角的"设置" 进入"权限", 将"位置信息" 设置为"允许"

APP下载二维码



※ 注：手机APP与定位器连接时：需开启手机蓝牙，短接AUX端子，且输入电流 $\geq 8\text{mA}$ 。